

rollclamp

Point d'ancrage provisoire transportable EN 795 classe B

Portable deadman anchor system EN 795 Class B

Durch Eigengewicht gehaltener zerlegbarer Anschlagpunkt EN 795 Klasse B

Ankerpunt met demonteerbare draagbalk EN 795 Klasse B

Punto de anclaje de cuerpo muerto desmontable EN 795 Clase B

Punto di ancoraggio a corpo morto smontabile EN 795 Classe B

Ponto de amarração com corpo inerte desmontável EN 795 Classe B

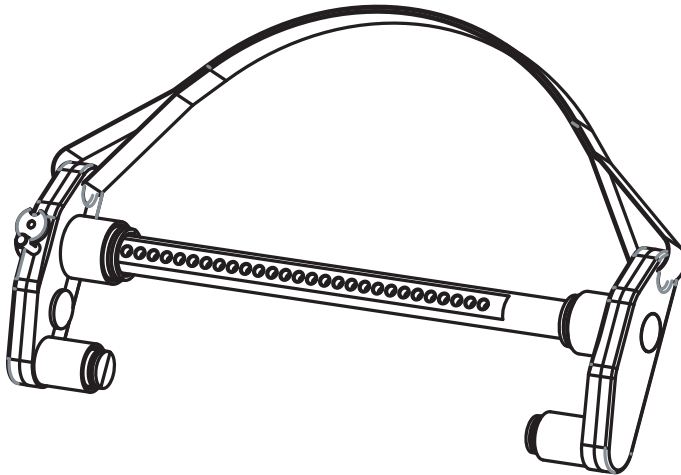

Manuel d'installation, d'emploi et d'entretien

Français

FR

Installation, utilisation and maintenance manual

English

GB

Installations-, Gebrauchs- und Wartungsanleitung

Deutsch

DE

Handleiding voor de installatie, het gebruik en het onderhoud

Nederlands

NL

Manual de instalación, empleo y mantenimiento

Español

ES

Manuale d'installazione, d'uso e di manutenzione

Italiano

IT

Manual de instalação, de uso e de manutenção

Português

PT

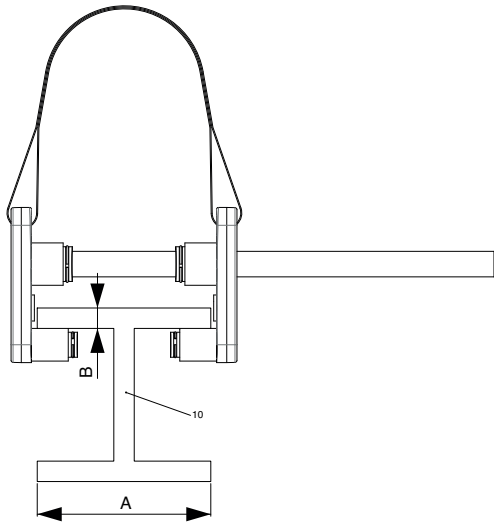
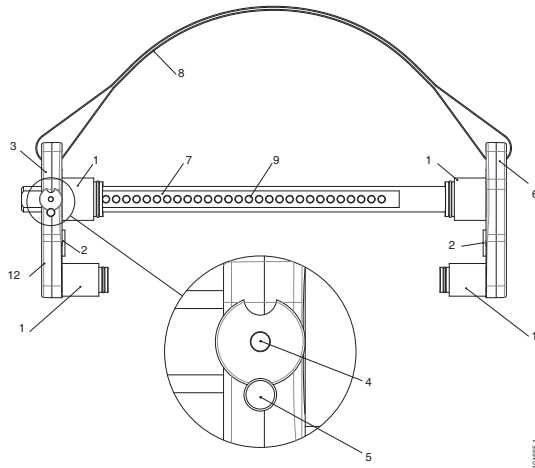

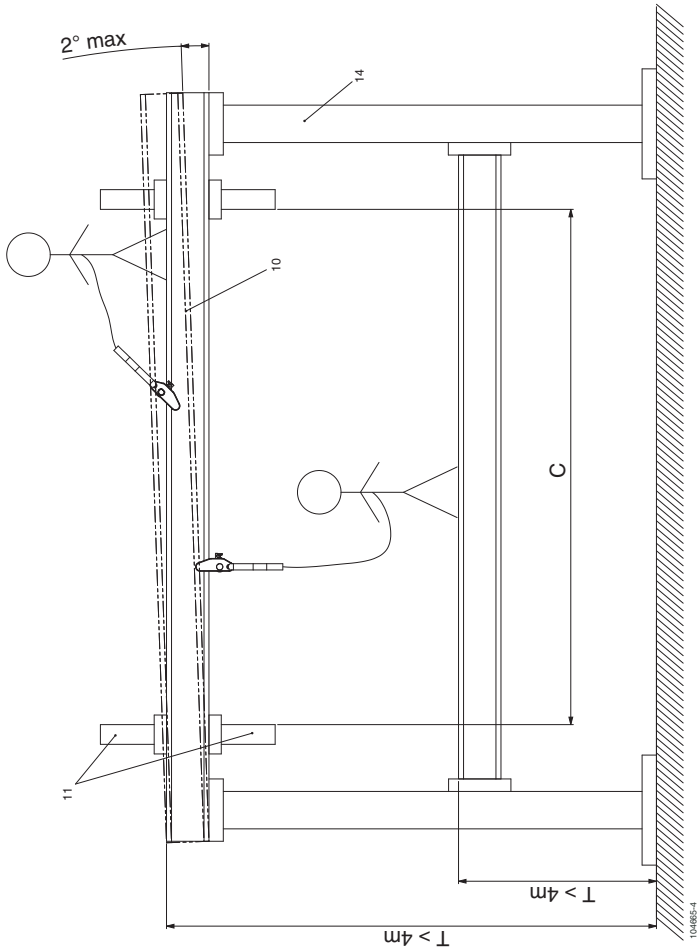

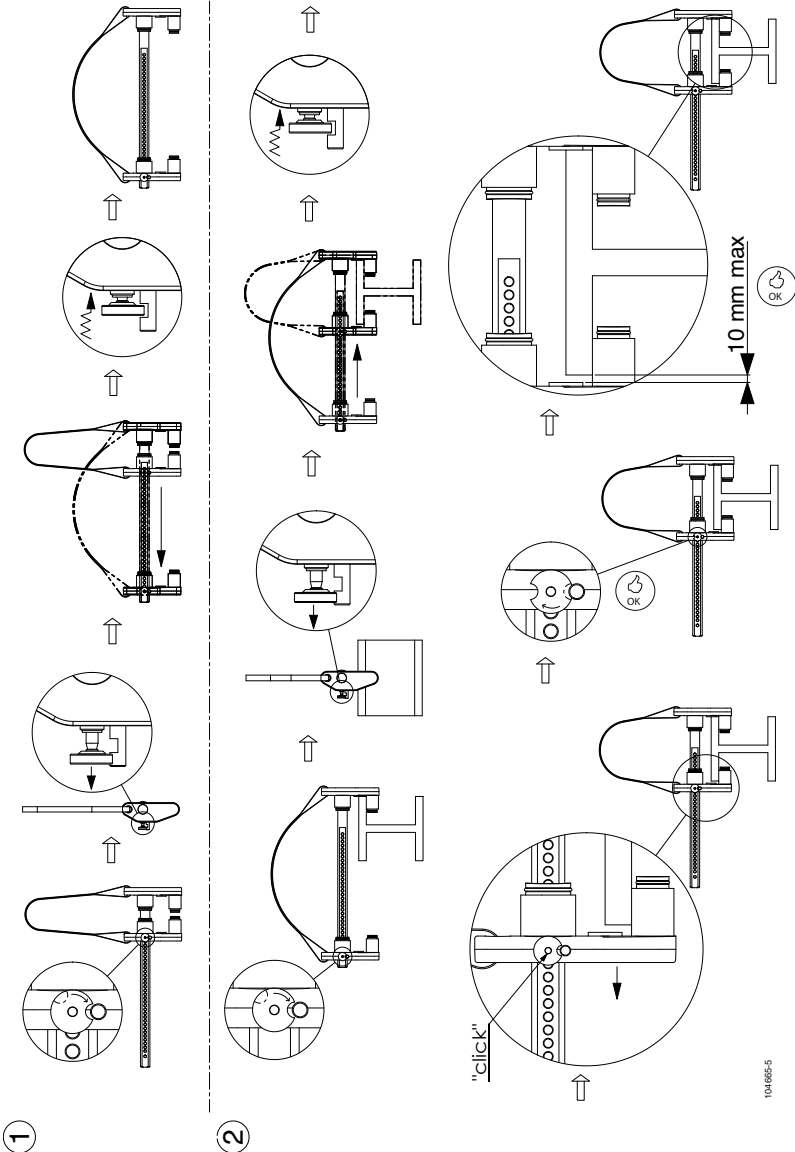

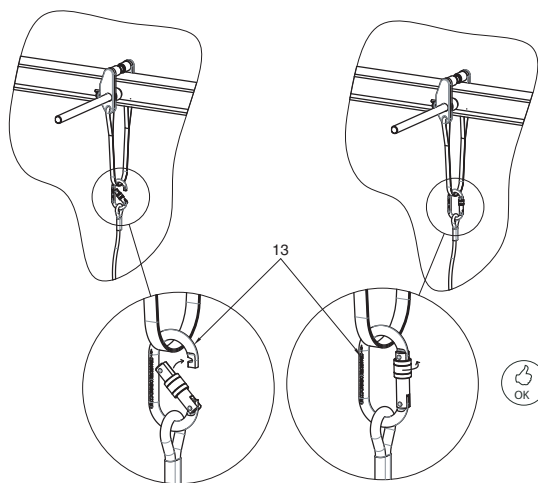

104655-6



1. Consignes prioritaires	6
2. Définitions et pictogrammes	7
3. Description	8
4. Composition d'une livraison standard	8
5. Spécifications techniques	8
6. Equipements associés	8
7. Etudes préalables	8
8. Installation	9
9. Utilisation	10
10. Désinstallation	11
11. Garantie, durée de vie, entretien et révision de l'appareil	11
12. Utilisations fautives interdites	11
13. Réglementation et normes	12
14. Transport et stockage	12
15. Mise au rebut et protection de l'environnement	12
16. Marquages	13
Feuille de contrôle	42-43

INDICATIONS STANDARD

Afin d'assurer l'amélioration constante de ses produits, Tractel® se réserve la possibilité d'apporter à tout moment, toute modification jugée utile aux matériels décrits dans la présente notice.

Les sociétés du Groupe Tractel® et leurs revendeurs agréés vous fourniront sur demande leur documentation concernant la gamme des autres produits Tractel® appareils de levage et de traction et leurs accessoires, matériel d'accès de chantier et de façade, dispositifs de sécurité pour charges, indicateurs de charge électroniques, etc.

Le réseau Tractel® peut vous fournir un service d'après-vente et d'entretien périodique.

1. Consignes prioritaires

- Le point d'ancrage rollclamp a pour fonction de maîtriser des risques graves de chutes de personnes. En conséquence, il est indispensable, pour la sécurité de mise en place et d'emploi du matériel et pour son efficacité, de prendre connaissance du présent manuel et de se conformer strictement à ses indications avant et pendant l'installation, la désinstallation et lors de son utilisation.
- Ce manuel doit être remis au responsable de la gestion du point d'ancrage rollclamp et conservé à disposition de tout opérateur, utilisateur et installateur. Des exemplaires supplémentaires peuvent être fournis par Tractel®, sur demande. En vue de garantir la sécurité de l'opérateur, si le produit est revendu hors du premier pays de destination, le vendeur doit fournir le présent manuel rédigé dans la langue du pays d'utilisation du produit.
- L'utilisation du point d'ancrage rollclamp nécessite d'y associer et d'y connecter des équipements de protection individuelle antichute (EPI), système antichute comprenant obligatoirement, au moins un harnais d'antichute complet EN 361, un absorbeur d'énergie EN 355, des moyens de liaison EN 354 et de connexion EN 362. L'ensemble doit constituer un système permettant de prévenir ou arrêter toute chute de hauteur dans des conditions conformes à la réglementation et aux normes de sécurité applicables.
- Ne pas utiliser le point d'ancrage rollclamp si l'une des inscriptions devant y figurer, comme indiqué à la fin du présent manuel, n'est plus présente ou lisible.
- Chaque opérateur devant utiliser le point d'ancrage rollclamp doit remplir les conditions d'aptitude physique et professionnelle pour opérer dans des travaux de hauteur. En cas de doute, consulter son médecin ou le médecin du travail. L'utilisation des EPI antichute est interdite aux femmes enceintes. Cet opérateur devra avoir reçu, dans des conditions hors risques, une formation préalable appropriée, théorique et pratique, y associant les EPI conformément aux exigences de sécurité. Cette formation doit comprendre une information complète sur les chapitres du présent manuel concernant cette utilisation.
- Il est impératif de s'assurer que la poutre d'amarrage du point d'ancrage rollclamp est compatible avec la charge prévue soit, 10 kN par point d'ancrage rollclamp installé.

7. L'installation d'un point d'ancrage rollclamp doit être effectuée, par des moyens appropriés, dans des conditions de sécurité maîtrisant entièrement les risques de chute encourus par l'installateur, du fait de la configuration du site.
8. L'utilisation, la maintenance et la gestion d'un point d'ancrage rollclamp doivent être placées sous la responsabilité d'un utilisateur connaissant la réglementation de sécurité et les normes applicables à ce type de matériel et aux équipements qui y sont associés. Chaque responsable, installateur et utilisateur doivent avoir lu et compris le présent manuel.
9. L'utilisateur d'un point d'ancrage rollclamp doit contrôler et assurer la conformité constante du point d'ancrage rollclamp, et celle des EPI qui lui sont assignés. Il doit se conformer aux exigences de sécurité, aux règles et normes applicables en la matière. Il doit s'assurer de la compatibilité des EPI associés, entre eux et avec le point d'ancrage rollclamp.
10. Le point d'ancrage rollclamp et les équipements qui y sont associés ne doivent jamais être utilisés s'ils ne sont pas en bon état apparent. En cas de constatation visuelle d'un état défectueux ou de doute sur l'état d'un point d'ancrage, il est impératif de remédier au défaut constaté, avant de poursuivre l'utilisation. Un contrôle périodique du point d'ancrage rollclamp et des EPI associés, est obligatoire au moins une fois par an, il doit être organisé, comme indiqué au chapitre 11, sous la conduite d'un technicien ayant reçu une formation à cette fin. Cette formation peut être fournie par Tractel®. Ce contrôle doit être conduit conformément à la Directive 89/656/CEE et aux indications du présent manuel.
11. Avant chaque séquence d'utilisation, l'utilisateur doit procéder à un examen visuel du point d'ancrage pour s'assurer qu'il est en bon état de service, que les EPI associés le sont également, qu'ils sont compatibles et qu'ils sont correctement mis en place et connectés.
12. Le point d'ancrage rollclamp doit être utilisé exclusivement pour la protection contre les chutes de personne, conformément aux indications du présent manuel. Aucun autre usage n'est autorisé. **En particulier, il ne doit jamais être utilisée comme système de suspension.** Il ne doit jamais être utilisé un nombre d'opérateurs supérieur à 1 simultanément.
13. Il est interdit de réparer ou de modifier les pièces du point d'ancrage rollclamp ou d'y monter des pièces non fournies ou non préconisées par Tractel®.
14. Lorsqu'un point d'ancrage rollclamp a été sollicité par la chute d'un opérateur, l'ensemble des pièces du point d'ancrage, et plus spécialement la sangle d'amarrage, ainsi que les équipements de protection individuelle concernés par la chute, doivent être impérativement vérifiés avant remise en usage. Cette vérification doit être conduite conformément aux indications de la présente notice, par un technicien à cette fin. Les composants ou éléments non réutilisables doivent être mis au rebut et remplacés conformément aux manuels d'instructions livrés avec ces composants ou éléments par leurs fabricants.
15. Il est essentiel pour la sécurité de l'utilisateur que le dispositif ou le point d'ancrage soit correctement positionné et que le travail soit effectué de manière à réduire au minimum le risque de chutes ainsi que sa hauteur

2. Définitions et pictogrammes

2.1 Définitions

« **Utilisateur** » : Personne ou service responsable de la gestion et de la sécurité d'utilisation du produit décrit dans le manuel.

« **Technicien** » : Personne qualifiée, en charge des opérations de maintenance décrites et permises à l'utilisateur par le manuel, qui est compétente et familière avec le produit.

« **Installateur** » : Personne qualifiée, en charge de l'installation du point d'ancrage rollclamp.

« **Opérateur** » : Personne opérant dans l'utilisation du point d'ancrage rollclamp conformément à la destination de celui-ci.

« **Connecteur** » : Élément de connexion entre composants d'un système d'arrêt des chutes. Il est conforme à la norme EN 362.

« **Ancrage provisoire transportable** » : dispositif de fixation d'un système antichute. Il est conforme à la norme EN 795-B : 1996 + A1 : 2000.

« **Point d'amarrage** » : Emplacement du point d'ancrage où doit se connecter l'opérateur.

« **Longe d'assurage** » : Élément de liaison entre un point d'ancrage et un système à sécuriser.

« **Poutre d'amarrage** » : Structure d'installation du point d'ancrage rollclamp.

« **Harnais d'antichute** » : Dispositif de préhension du corps destiné à arrêter les chutes. Il est constitué de sangles et bouclerie. Il comporte des points d'accrochage antichute marqués d'un A s'ils peuvent être utilisés seuls, ou marqués d'un A/2 s'ils doivent être utilisés en combinaison avec un autre point A/2. Il est conforme à la norme EN 361.

2.2 Pictogrammes



« **DANGER** » : Placé en début de ligne, désigne des instructions destinées à éviter des dommages aux personnes, notamment les blessures mortelles, graves ou légères, ainsi que les dommages à l'environnement.



« **IMPORTANT** » : Placé en début de ligne, désigne des instructions destinées à éviter une défaillance ou un dommage des équipements, mais ne mettant pas directement en danger la vie ou la santé de l'opérateur ou celles d'autres personnes, et/ou n'étant pas susceptible de causer de dommage à l'environnement.



« **NOTE** » : Placé en début de ligne, désigne des instructions destinées à assurer l'efficacité ou la commodité d'une installation, d'une utilisation ou d'une opération de maintenance.



Obligation de lire la notice d'instruction.



Inscrire sur la feuille de contrôle.

Inscrire les informations sur la feuille de contrôle détachable située en page centrale de la présente notice.



UTILISATION CORRECTE

Utilisation correcte de l'équipement.

3. Description

Le dispositif de sécurité antichute du point d'ancrage rollclamp est un système de point d'ancrage antichute de personne démontable. Il peut être mis en place rapidement et simplement. L'un des avantages principaux de cet équipement est qu'il est conçu en vue d'être amarré en partie supérieure ou en partie inférieure de la poutre d'amarrage. Il peut être mise en place sur une large gamme de poutres d'amarrage en I ou en H.

Le point d'ancrage antichute rollclamp est certifié suivant la norme EN 795-B : 1996 + A1 : 2000 en tant que point d'ancrage provisoire transportable pour 1 personne.

4. Composition d'un appareil standard

La livraison standard du point d'ancrage rollclamp est constituée des éléments suivants :

- 4 bagues de guidage (fig. 1, rep. 1).
- 2 ou 4 patins de guidage suivant model taille M ou L (fig. 1, rep. 2).
- 1 mâchoire mobile (fig. 1, rep. 3).
- 1 bouton d'indexage (fig. 1, rep. 4).
- 1 axe de verrouillage (fig. 1, rep. 5).
- 1 mâchoire fixe (fig. 1, rep. 6).
- 1 tige de guidage (fig. 1, rep. 7).
- 1 sangle d'amarrage (fig. 1, rep. 8).
- Etiquette de marquage du point d'ancrage (fig. 1, rep. 12).
- Un sachet plastique contenant la présente notice d'installation, d'utilisation et d'entretien.

5. Spécifications techniques

Les dimensions données dans le tableau ci-dessous sont référencées sur la fig. 3.

	M(*)	L(*)
P (kg)	1,5	2
L1 (mm)	580	1000
L2 (mm)	152	208
L3 (mm)	475	685
L4 (mm)	42	98
D1 (mm)	25	25
D2 (mm)	32	32
D3 (mm)	42	42

P : Poids de l'appareil.

(*) M : Point d'ancrage rollclamp modèle M.

L : Point d'ancrage rollclamp modèle L.

Matières des composants :

- Bagues et patins de guidage (fig. 1, rep. 1/2) : Plastique
- Mâchoires mobile et fixe (fig. 1, rep. 3/6) : Fonderie d'aluminium.
- Bouton d'indexage (fig. 1, rep. 4) : Aluminium et acier inoxydable.
- Tige de guidage (fig. 1, rep. 7) : Aluminium.
- Axe de verrouillage (fig. 1, rep. 5) : Acier inoxydable.
- Sangle d'amarrage (fig. 1, rep. 8) : PE.

6. Equipements associés

Le point d'ancrage rollclamp ne peut assurer sa fonction de sécurité antichute qu'en association avec un équipement de protection individuelle (EPI) antichute qui y soit connecté. Les EPI associés au point d'ancrage doivent être certifiés CE, fabriqués conformément à la Directive 89/686/CEE, et utilisés conformément à la Directive 89/656/CEE. Tractel® distribue une gamme d'EPI conformes à l'application de ces directives et compatibles avec le point d'ancrage rollclamp.



DANGER : Le point d'ancrage rollclamp n'est utilisable qu'avec un seul EPI antichute de personne au sens de la Directive 89/686/CEE.

7. Etudes préalables

Pour un bon fonctionnement du point d'ancrage rollclamp, et par là de l'intégralité du dispositif de sécurité antichute, il est impératif de satisfaire aux exigences suivantes sur les structures d'installation du point d'ancrage.

La poutre d'amarrage en acier en I ou H, sur laquelle le point d'ancrage rollclamp est installé, doit pouvoir

résister à une charge de 10 kN sur toute la course de déplacement prévue du point d'ancrage (fig. 4).



DANGER : En cas d'installation de plusieurs points d'ancrage rollclamp sur une même poutre, l'installateur doit s'assurer que la poutre ainsi que la structure porteuse résistera à une chute simultanée de tous les utilisateurs dans toutes les configurations d'utilisation envisageables.

En cas de doute sur la résistance de la poutre et/ou de la structure porteuse, une étude préalable par un technicien spécialisé compétent, notamment en résistance des matériaux, est indispensable avant l'installation du ou des points d'ancrage rollclamp. Cette étude devra s'appuyer sur une note de calcul et prendre en compte la réglementation applicable, les normes et les règles de l'art applicables ainsi que le présent manuel, tant pour le point d'ancrage que pour les EPI qui doivent y être connectés. Le présent manuel devra donc être remis au technicien ou bureau d'études chargé de l'étude préalable.

Avant toute installation du point d'ancrage rollclamp, l'installateur doit s'assurer que la poutre d'amarrage satisfait aux exigences suivantes sur toute la course d'utilisation "C" envisagée (fig. 4) :

- La poutre doit être en bon état.
- La poutre doit être de largeur et épaisseur constantes.
- La poutre doit être exempte d'obstacle susceptibles de bloquer ou freiner le point d'ancrage rollclamp dans son déplacement.



DANGER : L'installateur devra vérifier avant l'installation du point d'ancrage rollclamp que l'inclinaison de la poutre d'installation est inférieure à 2° (fig. 4). Il devra également vérifier que la poutre est équipée à chaque extrémité d'une butée de fin de course (fig. 4, rep. 11) du point d'ancrage rollclamp.

8. Installation

8.1 Dispositions préalables à l'installation

1. L'installation du point d'ancrage rollclamp doit être réalisée par un installateur qualifié.
2. L'installation et l'utilisation du point d'ancrage rollclamp doivent être réalisées en conformité avec la législation et la réglementation du pays.
3. Si un dossier d'étude préalable a été établi, l'installateur doit en disposer (§7).

8.2 Vérifications préalables à l'installation

Avant toute installation, vérifier :

1. Le fonctionnement du verrouillage de la mâchoire mobile (fig. 1, rep. 3) sur la tige de guidage (fig. 1, rep. 7).
2. La présence des 4 bagues de guidage (fig. 1, rep. 1).

3. La présence des 2 (modèle M) ou des 4 (modèle L) patins de guidage (fig. 1, rep. 2).
4. La présence et la lisibilité de tous les marquages (voir § 11).
5. Que les différents éléments constituant le point d'ancrage rollclamp sont présents et ne présentent pas de déformations, usure et/ou de corrosion, significatives.
6. Que tous les produits associés sont utilisés selon les préconisations de leurs notices d'emploi respectives.
7. Que le point d'ancrage rollclamp a fait l'objet d'un contrôle périodique au cours des 12 derniers mois.
8. Que la sangle d'amarrage (fig. 1, rep. 8) ne présente pas d'usure ou d'endommagement.
9. Que le tirant d'air (fig. 4, rep. T) est supérieur à 4 m.
10. Que la poutre d'amarrage envisagée (fig. 2, rep. 10) est compatible avec la taille du point d'ancrage rollclamp à installer conformément aux spécifications du tableau ci dessous.

	A		B	
	min (mm)	max (mm)	min (mm)	max (mm)
M(*)	90	400	8,5	40
L(*)	200	615	9,5	95

(*) M : Point d'ancrage rollclamp modèle M.

L : Point d'ancrage rollclamp modèle L.



DANGER : En cas d'anomalie constatée pendant ces vérifications, le point d'ancrage rollclamp doit être consigné pour en prévenir toute utilisation, puis doit faire l'objet d'une remise en état par un technicien qualifié (voir § 11-3).

8.3 Installation

L'installation du point d'ancrage rollclamp se déroule en 3 temps :

- Ouverture du point d'ancrage rollclamp,
- Mise en place du point d'ancrage rollclamp sur la poutre,
- Vérification après installation,

8.3.1 Ouverture du point d'ancrage rollclamp (fig. 5 rep. 1)

1. Déverrouillage du bouton d'indexage (fig. 1, rep. 4) par positionnement de l'encoche comme représenté (fig. 5).
2. Libération de la mâchoire mobile (fig. 1, rep. 3) par traction sur le bouton d'indexage (fig. 1, rep. 4).
3. Coulissement de la mâchoire mobile (fig. 1, rep. 3) par maintien du bouton d'indexage (fig. 1, rep. 4).
4. Verrouillage de la mâchoire mobile (fig. 1, rep. 3) sur la tige de guidage (fig. 1, rep. 7) par relâchement du bouton d'indexage (fig. 1, rep. 4).



DANGER : Vérifier que l'axe du bouton d'indexage (fig. 1, rep. 4) est bien engagé dans un trou d'indexage (fig. 1, rep. 9) de la tige de guidage (fig. 1, rep. 7).

8.3.2 Mise en place du point d'ancrage rollclamp sur la poutre (fig. 5 rep. 2)

1. Introduire la mâchoire fixe (fig. 1, rep. 6) sur le premier côté de la poutre.
2. Déverrouillage du bouton d'indexage (fig. 1, rep. 4) par positionnement de l'encoche comme représenté.
3. Libérer de la mâchoire mobile (fig. 1, rep. 3) par traction sur le bouton d'indexage (fig. 1, rep. 4).
4. Coulisser la mâchoire mobile (fig. 1, rep. 3) par maintien du bouton d'indexage (fig. 1, rep. 4).
5. Introduction de la mâchoire mobile (fig. 1, rep. 3) sur l'autre côté de la poutre.
6. Verrouillage de la mâchoire mobile (fig. 1, rep. 3) sur la tige de guidage (fig. 1, rep. 7) par relâchement du bouton d'indexage (fig. 1, rep. 4).
7. Verrouillage du bouton d'indexage (fig. 1, rep. 4) par positionnement de l'encoche à l'opposé de l'axe de verrouillage (fig. 1, rep. 5) comme représenté.



DANGER : Vérifier que l'axe du bouton d'indexage (fig. 1, rep. 4) est bien engagé dans un trou d'indexage (fig. 1, rep. 9) de la tige de guidage (fig. 1, rep. 7).



IMPORTANT : Vérifier que le jeu total entre les patins de guidage (fig. 1, rep. 2) et la poutre est inférieur à 10 mm.



IMPORTANT : Vérifier que la sangle d'amarrage n'est pas placée entre la poutre et la tige de guidage (fig. 1, rep. 7).

8.3.3 Vérification après installation

L'installateur devra vérifier que :

1. Le point d'ancrage rollclamp coulisse librement sur toute la course d'utilisation "C" prévue (fig. 4).
2. Les butées de fin de course (fig. 4, rep. 11) sont fonctionnelles.
3. Qu'aucun risque de décrochement accidentel du point d'ancrage rollclamp n'est identifiable sur toute la course d'utilisation "C" prévue (fig. 4).

9. Utilisation

Tout opérateur appelé à utiliser le point d'ancrage rollclamp devra être physiquement apte aux travaux en

hauteur et avoir reçu une formation préalable à son utilisation conformément au présent manuel, avec démonstration dans des conditions hors risques, en combinaison avec les EPI associés. La méthode de connexion et de déconnexion à la sangle d'amarrage du point d'ancrage rollclamp devra être expliquée avec soin, et la compréhension de cette méthode par l'utilisateur devra être vérifiée. La description du connecteur d'EPI est donnée par la fig. 6 montrant le connecteur en position 1 ouverte pour sa mise en place, et en position 2 fermée sur la sangle d'amarrage. Il est essentiel pour la sécurité de l'opérateur que l'écrou de fermeture soit vissé à fond dès la mise en connexion. Il est essentiel d'utiliser un connecteur en fil compatible avec la sangle d'amarrage du point d'accrochage. Le point d'ancrage rollclamp doit être utilisé exclusivement pour la protection contre les chutes de hauteur pour 1 personne maximum, et en aucun cas ne doit servir de moyen de suspension. Il doit être utilisé exclusivement en association avec des EPI certifiés CE et conformes aux réglementations et normes applicables. Un harnais antichute complet est le seul dispositif de préhension du corps de l'opérateur acceptable pour être associé au point d'ancrage rollclamp.

Le point d'ancrage rollclamp ne doit jamais être utilisé au-delà de ses limites indiquées par le présent manuel.

Avant toute utilisation, l'utilisateur doit s'assurer :

1. Que le point d'ancrage coulisse librement sur toute la course d'utilisation "C" prévue (fig. 4).
2. Que les butées de fin de course (fig. 4, rep. 11) sont fonctionnelles.
3. Qu'aucun risque de décrochement accidentel du point d'ancrage n'est identifiable sur toute la course d'utilisation "C" prévue (fig. 4).
4. Que la mâchoire mobile est correctement verrouillée sur la tige de guidage.
5. Que la sangle d'amarrage ne présente pas de coupure, déchirure ou usure anormale.
6. Que le point d'ancrage est en bon état apparent.
7. Que la température est comprise entre -35°C et +50°C.
8. Que le point d'ancrage a fait l'objet d'un contrôle périodique au cours des 12 derniers mois.

En cas d'anomalie ou de détérioration relevée sur le point d'ancrage, son utilisation devra être immédiatement arrêtée jusqu'à remise en état par un technicien qualifié.

Le responsable de l'utilisation du point d'ancrage rollclamp devra prévoir une procédure de sauvetage de l'opérateur pour le cas où celui-ci subirait une chute et pour tout autre cas d'urgence, de façon à l'évacuer dans des conditions compatibles avec la préservation de sa santé. Il est recommandé d'équiper chaque opérateur d'un téléphone portable comportant l'indication du numéro à appeler en cas de besoin.



IMPORTANT : L'opérateur ne doit, à aucun moment, se trouver déconnecté du point d'ancrage rollclamp lorsqu'il se trouve dans une zone comportant un risque de chute. En particulier, lorsque l'opérateur passe d'un point d'ancrage à un autre, ce passage doit se faire au moyen d'une paire de longues (ou d'une longe double) constamment attachées au harnais antichute de l'opérateur.

Lorsque le point d'ancrage rollclamp a été sollicité par la chute d'un opérateur, l'ensemble du point d'ancrage ainsi que les équipements de protection individuelle concernés par la chute, doivent être impérativement vérifiés avant remise en usage, par un technicien qualifié à cette fin.

10. Désinstallation

Avant toute désinstallation, l'installateur devra vérifier que :

- Toutes les conditions sont réunies en vue de garantir sa sécurité lors de la désinstallation conformément à la réglementation en vigueur.
- Le point d'ancrage rollclamp n'est pas en utilisation ou serait susceptible de l'être par un opérateur (Installation équipée de plusieurs points d'ancrage).

Procédure de désinstallation

1. Déverrouiller le bouton d'indexage (fig. 1, rep. 4) par rapport à l'axe de verrouillage (fig. 1, rep. 5) en plaçant l'encoche du bouton en face de l'axe de verrouillage.
 2. Débloquer la mâchoire mobile (fig. 1, rep. 3) de la tige de guidage (fig. 1, rep. 7) par traction sur le bouton d'indexage (fig. 1, rep. 4).
 3. Désengager la mâchoire mobile (fig. 1, rep. 3) puis la mâchoire fixe (fig. 1, rep. 6) de la poutre.
 4. Relâcher le bouton d'indexage (fig. 1, rep. 4) et vérifier que la mâchoire mobile (fig. 1, rep. 3) est bloquée sur la tige de guidage (fig. 1, rep. 7).
- ⇨ La désinstallation est terminée.

11. Garantie, durée de vie, entretien et révision de l'appareil

11.1 Garantie et durée de vie

La durée de vie du point d'ancrage rollclamp est de 10 ans à compter de sa date de fabrication, sous réserve qu'il ait été utilisé et entretenu selon les strictes préconisations de la présente notice. Si cette période de 10 ans après la date de fabrication est révolue, seul un technicien habilité et après un contrôle pour autoriser sa remise en service.



IMPORTANT : Le point d'ancrage rollclamp doit impérativement être inspecté au minimum une fois par an par un technicien habilité. La remise en service est de la responsabilité du technicien et doit être signifiée par écrit.

Lorsqu'un point d'ancrage rollclamp a arrêté une chute, il doit être vérifié par Tractel® SAS ou par un technicien agréé par Tractel® SAS, en respectant scrupuleusement les instructions de démontage et de remontage du manuel de réparation.



INSCRIRE SUR LA FEUILLE DE CONTRÔLE

Les résultats du contrôle doivent être consignés sur la feuille de contrôle détachable située au centre du présent manuel.



NOTE : Le point d'ancrage rollclamp est un produit réparable. S'il présente le moindre défaut, il faut le consigner pour en prévenir toute utilisation, puis l'envoyer en révision chez Tractel® ou un réparateur agréé.

11.2 Entretien

- Si un point d'ancrage rollclamp est sale, le laver à l'eau claire et froide avec éventuellement une lessive pour textiles délicats. Utiliser une brosse synthétique.
- Si un point d'ancrage rollclamp est mouillé, le laisser sécher naturellement à l'ombre et à l'écart de toute source de chaleur.

11.3 Révision de l'appareil



DANGER : La révision du point d'ancrage rollclamp est obligatoire dans les cas suivants :

1. En cas d'anomalie constatée lors d'un contrôle, annuel ou non, ou dès que l'on a identifié un défaut de fonctionnement ou un mauvais état apparent.
2. Lorsque le point d'ancrage rollclamp a stoppé une chute de personne.
3. Lorsque le point d'ancrage rollclamp présente des déformations anormales.
4. Lorsque le bouton de verrouillage n'est plus fonctionnel.
5. Lorsque la sangle d'amarrage présente des traces d'endommagement.
6. Lorsque la mâchoire mobile présente des points durs lors du glissement sur la tige de guidage.

12. Utilisations fautives interdites

Il est interdit :

1. D'installer ou d'utiliser un point d'ancrage rollclamp sans y avoir été autorisé, formé et reconnu compétent ou à défaut, sans être sous la

- surveillance d'une personne autorisée, formée et reconnue compétente.
2. D'utiliser un point d'ancrage rollclamp si l'un des marquages sur l'appareil n'est plus présent ou lisible (voir § 16).
 3. D'installer ou d'utiliser un point d'ancrage rollclamp n'ayant pas fait l'objet des vérifications préalables (voir § 8.2).
 4. D'utiliser un point d'ancrage rollclamp qui n'a pas fait l'objet d'un contrôle périodique, depuis moins de 12 mois, par un technicien ayant autorisé sa réutilisation par écrit (voir §11.1).
 5. D'utiliser un point d'ancrage rollclamp pour toute autre application que celle de point d'ancrage antichute de personne.
 6. D'installer un point d'ancrage rollclamp sur une poutre dont la résistance mécanique est supposée inférieure à 10 kN en un point quelconque de la course d'utilisation.
 7. D'installer le point d'ancrage rollclamp de toute autre façon que celles décrites dans le présent manuel.
 8. D'installer le point d'ancrage rollclamp si l'une au moins des dimensions de la poutre d'amarrage n'est pas en adéquation avec le modèle de point d'ancrage rollclamp.
 9. D'installer le point d'ancrage rollclamp sur une poutre dont la pente par rapport à l'horizontale serait supérieure à 2°.
 10. D'installer un point d'ancrage rollclamp sur une poutre dont les butées de fin de course ne sont pas fonctionnelles.
 11. De s'amarrer au point d'ancrage rollclamp à l'aide d'un connecteur qui ne serait pas en fil ou dont le diamètre de fil serait inférieur à 8 mm.
 12. D'utiliser le point d'ancrage rollclamp comme point d'ancrage antichute de plus de 1 personne.
 13. D'utiliser un point d'ancrage rollclamp qui a subi une chute de personne.
 14. D'utiliser le point d'ancrage rollclamp en tant que moyen de suspension pour le maintien au poste.
 15. D'utiliser le point d'ancrage rollclamp en atmosphère explosible.
 16. D'utiliser le point d'ancrage rollclamp en atmosphère fortement corrosive.
 17. D'utiliser le point d'ancrage rollclamp en dehors de la plage des températures comprises entre -35°C et + 50°C.
 18. D'utiliser le point d'ancrage rollclamp si le tirant d'air est insuffisant en cas de chute de la personne ou qu'un obstacle se situe sur la trajectoire de chute (fig. 4).
 19. D'utiliser le point d'ancrage rollclamp si la sangle d'amarrage est endommagée ou si l'appareil présente des déformations usures anormales.
 20. De s'amarrer au point d'ancrage rollclamp par un tout autre moyen ou à un tout autre endroit que sur la sangle d'amarrage.
 21. De procéder à des opérations de réparation ou de maintenance du point d'ancrage rollclamp sans avoir été formé et habilité, par écrit, par Tractel®.

22. D'utiliser le point d'ancrage rollclamp si l'on n'est pas en pleine forme physique.
23. D'utiliser le point d'ancrage rollclamp si un plan de sauvetage n'a pas été mis en place au préalable en cas de chute de l'opérateur.
24. D'utiliser le point d'ancrage rollclamp si la fonction de sécurité de l'un des articles associé est affecté par la fonction de sécurité d'un autre article où interfère avec celle-ci.
25. D'utiliser le point d'ancrage rollclamp sans absorbeur d'énergie conforme à la norme EN 355.
26. D'utiliser le point d'ancrage rollclamp si l'on est une femme enceinte.
27. D'installer le point d'ancrage rollclamp sur une poutre support de câble électrique, tube pneumatique ou autres.

13. Réglementations et normes

La société Tractel® S.A.S. RD 619-Saint Hilaire sous Romilly-F-10102 Romilly-sur-Seine France déclare, par la présente, que l'équipement de sécurité décrit dans cette notice :

- est conforme aux dispositions de la Directive Européenne 89/686/CEE de décembre 1989,
- est identique à l'E.P.I. ayant fait l'objet de l'examen CE de type délivré par l'Apave SUDEUROPE, B.P.193, 13322 Marseille cedex 16 (N° 0082), et testé selon la norme EN 795-B : 1996 + A1 : 2000,
- est soumis à la procédure visée par l'Art. 11B de la Directive 89/686/CEE, sous le contrôle d'un organisme notifié : l'Apave SUDEUROPE, B.P.193, 13322 Marseille cedex 16 (N° 0082).

14. Stockage et transport

Le point d'ancrage rollclamp objet de la présente notice doit être stocké et transporté dans son emballage d'origine.

Pendant son stockage et/ou son transport, ce point d'ancrage doit être :

1. Conservé au sec.
2. Conservé à une température comprise entre - 35°C et + 50°C.
3. Protégé contre les agressions chimiques, mécaniques ou toute autre agression.

15. Mise au rebut et protection de l'environnement

La mise au rebut du point d'ancrage rollclamp doit être réalisée conformément à la législation du pays.

Le point d'ancrage doit être traité comme suit :

- Les mâchoires mobile et fixe ainsi que la tige de guidage doivent être traités comme des déchets métalliques de type aluminium.
- Les patins de guidage ainsi que les bagues de guidage doivent être traités comme des déchets de type plastique.
- La sangle d'amarrage doit être traitée comme un

déchet de type textile.

16. Marquages

Le marquage réalisé sur la mâchoire mobile indique:

- a : la marque commerciale : Tractel[®],
- b : la désignation du produit,
- c : la norme de référence suivie de l'année d'application,
- d : la référence du produit,
- e : le logo CE suivi du n° de l'organisme notifié article 11 B contrôle de production 0082,
- f : le numéro de lot,
- g : le numéro de série, ex : 12xxxxx appareil fabriqué en 2012,
- h : un pictogramme indiquant qu'il faut lire la notice avant l'utilisation,
- p : nombre d'opérateur maxi.

FR

TABLE OF CONTENTS

Page

1. Important safety information	14
2. Definitions and pictograms	15
3. Description	16
4. Composition of a standard supply	16
5. Technical specifications	16
6. Associated equipment.....	16
7. Preliminary study	16
8. Installation.....	17
9. Using the system	18
10. Dismantling	18
11. Warranty, service life periodic checks, maintenance and overhaul of system.....	19
12. Do nots.....	19
13. Regulations and standards	20
14. Transport and storage.....	20
15. Scrapping and protection of the environment.....	20
16. Markings	20
Inspection sheet.....	42-43

GB

GENERAL NOTICE

With an aim to constantly improve its products, Tractel® reserves the right, at all times, to make any changes which it may deem useful to the products described in this manual.

The partner companies of the Tractel® group and their approved dealers will provide you, on request, with documentation concerning the complete range of Tractel® products, including lifting and pulling systems and their accessories, worksite and building access systems, safety devices for loads, electronic load indicators, etc. The Tractel® network also provides after-sales and periodic maintenance services.

1. Important safety information

1. The rollclamp anchor system is designed to protect men working at heights against the serious risks of a fall. To ensure safe and efficient installation and use of the equipment, make sure you are perfectly familiar with the information given in this manual and that you fully understand the rules and recommendations given before you begin to install or dismantle the equipment.

2. This manual must be handed over to the person in charge of managing the rollclamp anchor point and should be kept available to all operators, users and installers. Additional copies can be supplied by Tractel® on request. To ensure operator safety, should the product be resold outside the first country for which it was intended, the seller must provide this manual in the language of the country in which the product will be used.

3. The rollclamp anchor system is designed for use in association with personal protective equipment (PPE) connected to it; a fall-arrest system of this type must comprise, of a complete fall-arrest harness EN 361, un absorbeur d'énergie EN 355, linking equipment EN 354 and connection equipment EN 362. All together, this equipment must form a system able to prevent or stop any fall from a height under conditions compliant with the applicable regulations and standards.
4. Do not use the rollclamp anchor system if any of the inscriptions, as indicated at the end of this manual, are no longer present or legible.
5. Each operator which will be using the rollclamp anchor point must satisfy the necessary physical and professional aptitude requirements for work at heights. If you have any doubts, contact your physician or your industrialmedical officer. Use of fall-arrest PPE is prohibited for pregnant women. This operator must have received, All persons using this equipment must first have successfully completed a theoretical and practical training course under risk-free conditions associating the PPE in compliance with the applicable safety requirements. The training course must comprise a complete review of the sections in this manual concerning use of the system.
6. Make sure that the rollclamp anchoring beam is compatible with the planned load, i.e. 10 kN per rollclamp installed.

7. Installation of a rollclamp anchor system must only be performed using appropriate means and under safety conditions fully controlling the risks of a fall by the installer inherent to the configuration of the site.
8. Use, maintenance and management of a rollclamp anchor system must be placed under the responsibility of a user fully informed of the applicable safety regulations and standards applicable to this type of equipment and to the equipment associated to the anchor system. Each manager, installer and user must have read and understood the information contained in this manual. Prior to setting the rollclamp anchor system into service, the installation must be checked by a qualified technician to ensure compliance of the installation with the requirements of the safety study conducted beforehand and with the requirements of this manual.
9. The user of a rollclamp anchor point must check and make sure that the rollclamp anchor system and the associated PPE is compliant at all times. It should comply with the safety requirements, rules and standards applicable to these systems and equipment. The person in charge must make sure that the associated PPE equipment is compatible together and with the rollclamp anchor system.
10. The rollclamp anchor system and the associated equipment must never be used if they are not in visibly good condition. Should you observe any defective condition or have any doubts as to the condition of the anchor system, the defect must be corrected prior to continuing use of the equipment. A periodic inspection of the rollclamp anchor system and the associated PPE equipment is mandatory at least yearly, it must be organised, as indicated in chapter 11, under the supervision of a technician qualified for this purpose. This training can be provided by Tractel®. The inspection must be carried out in compliance with Directive 89/656/CEE and with the requirements of this manual.
11. Prior to each utilisation sequence, the user must visually inspect the anchor system to make sure that the system and the associated PPE are in good operating condition, and that all the equipment is compatible and is correctly set up and connected.
12. The rollclamp anchor system must only be used for protection against falls by a worker, in compliance with the requirements detailed in this manual. No other use of the system is authorised. **In particular, it must never be used as a suspension system.** It must never be used by more than one operator at a time.
13. It is prohibited to repair or modify parts of the rollclamp anchor system, or to install parts not supplied or not recommended by Tractel®.
14. When a rollclamp anchor system has served to stop an operator fall, all of the parts of the anchor system, and more particularly the energy absorber, and the PPE equipment concerned by the fall, must be inspected before it is returned to service. This inspection must be carried out in compliance with the requirements of this manual by a technician for this purpose. The non-reusable components or elements must be scrapped and replaced in compliance with the user manuals supplied with the components or elements by their manufacturer.
15. To ensure user safety, the device or anchor point must be correctly positioned and the work must be carried out in such a way as to limit to the minimum any risk of a fall, as well as the fall height.

2. Definitions and pictograms

2.1 Definitions

"User": Person or service in charge of management and safe use of the product described in the manual.

"Technician": Qualified person in charge of the maintenance operations described and authorised by the manual; the technician is understood as qualified and familiar with the product.

"Installer": Qualified person in charge of installation of the rollclamp anchor system.

"Operator": Person using the rollclamp anchor system in compliance with the purpose for which it is designed.

"Connector": Connection elements between components of a fall-arrest system. Compliant with standard EN 362.

"Portable deadman anchor system": system used to secure a fall-arrest system. Compliant with standard EN 795-B: 1996 + A1: 2000.

"Attachment point": Point on anchor system to which operator connects."

"Belay lanyard": Connecting element between an anchor point and a safety system.

"Securing beam": Structure on which rollclamp anchor point is installed.

"Fall-arrest harness": Harness worn by worker on body and designed to stop a fall. The fall-arrest harness is formed by webbing and buckles. It comprises fall-arrest attachment points marked with an A if they can be used alone, or marked with an A/2 if they must be used in combination with another A/2 point. Compliant with standard EN 361.

2.2 Pictograms



"DANGER": Placed at the beginning of a line, designates instructions given to prevent injury to personnel, in particular fatal, serious and light injuries, and damage to the environment.



"IMPORTANT": Placed at the beginning of a line, designates instructions given to prevent a failure or damage to equipment, but not directly endangering the life or health of the operator, or other persons, and/or not likely to cause damage to the environment.



"NOTE": Placed at the beginning of a line, designates instructions given to ensure efficient and/or comfortable use of an installation, a utilisation method or a maintenance operation.



You must read the user manual.



Enter information on inspection sheet.

Enter the information on the detachable inspection sheet given on the central page of this manual.



CORRECT USE:

Correct use of the equipment.

3. Description

The rollclamp fall-arrest safety system is a portable mansafe fall-arrest anchor point. The system is fast and easy to set up. One of the main advantages of this equipment is that it can be secured at either the upper or lower part of the anchoring beam. It can be installed on a wide range of anchoring beams of varying lengths and heights.

The rollclamp anchor point is certified per standard EN 795-B: 1996 + A1: 2000 as a transportable provisional anchor point for 1 person.

4. Composition of a standard unit

The rollclamp anchor system standard supply comprises:

- 4 guide rings (fig. 1, item 1).
- 2 or 4 guide shoes, depending on model, size M or L (fig. 1, item 2).
- 1 mobile jaw (fig. 1, item 3).
- 1 indexing knob (fig. 1, item 4).
- 1 locking pin (fig. 1, item 5).
- 1 fixed jaw (fig. 1, item 6).
- 1 guide rod (fig. 1, item 7).
- 1 securing strap (fig. 1, item 8).
- An anchor point nameplate (fig. 1, item 12).
- A plastic bag containing this installation, utilisation and maintenance manual.

5. Technical specifications

The dimensions given in the table below are referenced on fig. 3.

	M(*)	L(*)
P (kg)	1,5	2
L1 (mm)	580	1000
L2 (mm)	152	208
L3 (mm)	475	685
L4 (mm)	42	98
D1 (mm)	25	25
D2 (mm)	32	32
D3 (mm)	42	42

P: Weight of unit.

(*) M: Model M rollclamp anchor point.

L: Model L rollclamp anchor point.

Materials used in components:

- Guide rings and shoes (fig. 1, item 1/2): Plastic
- Mobile and fixed jaws (fig. 1, item 3/6): Cast aluminium.
- Indexing knob (fig. 1, item 4): Aluminium and stainless steel.
- Guide rod (fig. 1, item 7): Aluminium.
- Locking pin (fig. 1, item 5): Stainless steel.
- Securing strap (fig. 1, item 8): PE.

6. Associated equipment

To ensure its safety function, the rollclamp anchor system must be used in association with a fall-arrest personal protective equipment (PPE) connected to the anchor point. The PPE equipment associated to the anchor point must be CE certified, manufactured in compliance with Directive 89/686/CEE, and used in compliance with Directive 89/656/CEE. Tractel® distributes a range of PPE satisfying the requirements of these directives and compatible with the rollclamp anchor system.



DANGER: The rollclamp anchor system can only be used with a single fall-arrest PPE under the terms of Directive 89/686/CEE.

7. Preliminary study

To ensure correct operation of the rollclamp anchor system, and therefore of the overall fall-arrest safety system, the following requirements must be satisfied on the anchor point installation structures and surfaces. The steel anchoring beam (I or H) on which the rollclamp anchor point is installed must be able to handle a load of 10 kN along the entire travel distance planned for the anchor point (fig. 4).



DANGER: If several rollclamp anchor points are

installed on a same beam, the installer must ensure that the beam and the load-bearing structure will withstand a simultaneous fall by all the users in all the foreseeable utilisation configurations.

In the event of any doubt concerning the strength of the beam and/or the supporting structure, a preliminary study must first be carried out by a specialized technician, qualified for materials strength, before installing the rollclamp anchor points. The study must be supported by a design note and take account of all applicable regulations, trade practices, and the information given in this manual, both as concerns the anchor point and the PPE which will be connected to the anchor point. This manual must therefore be handed over to the technician or engineering department in charge of the preliminary study.

Before installing the rollclamp anchor point, the installer must ensure that the anchoring beam satisfies the following requirements along the entire planned travel length "C" (fig. 4):

- The beam must be in good condition.
- The beam must have a constant width and thickness.
- The beam must be free of any obstacles which could block or restrain the rollclamp anchor point when moving.

 **DANGER:** Before installing the rollclamp anchor point, the installer must first check that the inclination of the beam is less than 2° (fig. 4). The installer must also check that the beam is equipped at each end with a travel limit stop (fig. 4, item 11) for the rollclamp anchor point.

8. Installation

8.1 Preliminary requirements

1. The rollclamp anchor point must be installed by a qualified installer.
2. The rollclamp anchor system must only be installed and used in compliance with the applicable regulations of the country in which the system is installed.
3. If a preliminary study data package has been prepared, the installer must have this data package in hand (§7).

8.2 Preliminary checks prior to installation

Before you begin to install the system, check the following:

1. The mobile jaw (fig. 1, item 3) locks correctly on the guide rod (fig. 1, item 7).
2. The 4 guide rings are in place (fig. 1, item 1).
3. The 2 (M model) or 4 (L model) guide shoes are in place (fig. 1, item 2).
4. All the markings are present and are legible (see § 11).
5. The various components forming the rollclamp are present and do not show any significant signs of deformation, wear and/or corrosion.

6. All the parts associated are used in accordance with the recommendations given in their respective user manuals.
7. The rollclamp anchor point has been covered by a periodic inspection over the past 12 months.
8. The securing strap (fig. 1, item 8) does not show any signs of wear or damage.
9. The drop height (fig. 4, item T) is greater than 4 m.
10. The anchoring beam planned (fig. 2, item 10) is compatible with the size of the rollclamp anchor system to be installed (Fig. 2).

	A		B	
	min (mm)	max (mm)	min (mm)	max (mm)
M(*)	90	400	8,5	40
L(*)	200	615	9,5	95

(*) M: Model M rollclamp anchor point.

L: Model L rollclamp anchor point.



DANGER: If any anomaly is observed during these checks, the rollclamp anchor system must be removed from service and confined to prevent any use and should be repaired by a qualified technician (see § 11-3).

8.3 Installation

The rollclamp anchor point is installed in 3 steps :

- Opening of the rollclamp anchor point.
- Installation of the rollclamp anchor point on the beam.
- Check after installation.

8.3.1 Opening the rollclamp (fig. 5, item 1)

1. Unlock the indexing knob (fig. 1, item 4) by positioning the notch as shown (fig. 5).
2. Release the mobile jaw (fig. 1, item 3) by pulling on the indexing knob (fig. 1, item 4).
3. Slide the mobile jaw (fig. 1, item 3) while holding the indexing knob (fig. 1, item 4).
4. Lock the mobile jaw (fig. 1, item 3) on the guide rod (fig. 1, item 7) by releasing the indexing knob (fig. 1, item 4).



DANGER: Check that the indexing knob pin (fig. 1, item 4) is properly engaged in an indexing hole (fig. 1, item 9) of the guide rod (fig. 1, item 7).

8.3.2 Installing the rollclamp on the beam (Fig. 5, item 2)

1. Place the fixed jaw (fig. 1, item 6) on the first side of the beam.
2. Unlock the indexing knob (fig. 1, item 4) by positioning the notch as shown.
3. Release the mobile jaw (fig. 1, item 3) by pulling on the indexing knob (fig. 1, item 4).
4. Slide the mobile jaw (fig. 1, item 3) while holding the

indexing knob (fig. 1, item 4).

- Place the mobile jaw (fig. 1, item 3) on the other side of the beam.
- Lock the mobile jaw (fig. 1, item 3) on the guide rod (fig. 1, item 7) by releasing the indexing knob (fig. 1, item 4).
- Lock the indexing knob (fig. 1, item 4) by positioning the notch opposite the locking pin (fig. 1, item 5) as shown.



DANGER: Check that the indexing knob pin (fig. 1, item 4) is properly engaged in an indexing hole (fig. 1, item 9) of the guide rod (fig. 1, item 7).



IMPORTANT: Check that the total clearance between the guide shoes (fig. 1, item 2) and the beam is less than 10 mm.



IMPORTANT: Check that the securing strap is not placed between the beam and the guide rod (fig. 1, item 7).

8.3.3 Checking after installation

The installer must check that :

- The rollclamp anchor point slides freely along the entire user travel distance "C" planned (fig. 4).
- The travel limit stops (fig. 4, item 11) are functional.
- There is no risk of accidental unfastening of the rollclamp identifiable along the entire user travel distance "C" planned (fig. 4).

9. Using the system

Any operator which will be using the rollclamp anchor system must be physically able to perform work at heights and must have received the necessary training prior to use as required by this manual, with demonstration under risk-free conditions using the associated PPE equipment.

The method for connecting and disconnecting from the deadman anchor point must be carefully explained and all necessary measures must be taken to ensure that the user has correctly understood the connection and disconnection method. The description of the PPE connector is given in fig. 6 which shows the connector in position 1, open for installation, and in position 2, closed on the securing strap. For operator safety, the knurled locking nut should be fully screwed in once connected. Use of a wire connector compatible with the attachment point ring is essential. The rollclamp anchor system must only be used for fall protection for one person only, and must never be used as a suspension point. This system must only be used with CE certified PPE compliant with all applicable regulations and standards. A complete fall-arrest harness is the only operator harnessing system acceptable for use with a

rollclamp anchor system.

The rollclamp anchor system must never be used beyond its limits as indicated in this manual.

Before using the anchor system, make sure of the following:

- The anchor point slides freely along the entire user travel distance "C" planned (fig. 4).
- The travel limit stops (fig. 4, item 11) are functional.
- There is no risk of accidental unfastening of the rollclamp identifiable along the entire user travel distance "C" planned (fig. 4).
- The mobile jaw is correctly locked on the guide rod.
- The securing strap does not show any signs of breaks, tears or abnormal wear.
- The anchor point is visibly in good condition.
- The temperature is between -35°C and +50°C.
- The anchor point has been covered by a periodic inspection over the past 12 months.

In the event of an anomaly or damage observed on the anchor system, it should immediately be removed from the area and repaired by a qualified technician.

The person in charge of use of the rollclamp anchor system must provide for an operator rescue procedure should an operator fall and for all other emergency circumstances to allow evacuation of the operator under conditions compatible with the operator's health and safety. All operators should be equipped with a mobile phone with an emergency number to be called if necessary.



IMPORTANT: The operator must not, at any time, be disconnected from the rollclamp anchor system when working in an area where there is a risk of falling. In particular, when the operator passes from one anchor point to another, a pair of lanyards (or double lanyard) should be attached at all times to the operator's fall-arrest harness.

When the rollclamp anchor system has been subjected to an operator fall, the entire anchor system and the PPE concerned by the fall must be inspected before they are returned to service by a technician qualified for this purpose.

10. Dismantling

Prior to any dismantling procedure, the installer must check the following:

- All the conditions ensuring safety during the dismantling procedure as required by the applicable regulations must be present.
- The rollclamp anchor system must not be in use or likely to be used by an operator (Installation equipped with several anchor points).

Dismantling procedure

- Unlock the indexing knob (fig. 1, item 4) with respect to the locking pin (fig. 1, item 5) by placing

the notch on the indexing knob opposite the locking pin.

2. Release the mobile jaw (fig. 1, item 3) from the guide rod (fig. 1, item 7) by pulling on the indexing knob (fig. 1, item 4).
 3. Disengage the mobile jaw (fig. 1, item 3) then the fixed jaw (fig. 1, item 6) from the beam.
 4. Release the indexing knob (fig. 1, item 4) and check that the mobile jaw (fig. 1, item 3) is blocked on the guide rod (fig. 1, item 7).
- ⇒ You have finished the deinstallation procedure.

11. Warranty, service life maintenance and overhaul of system

11.1 Warranty, service life

The service life of the rollclamp anchor point recommended by Tractel® is 10 years as of the date of manufacture, provided the system is used normally in full observance of the utilization and maintenance instructions given in this manual.

Should the 10-year period following the date of manufacture have expired, the unit must be inspected by a qualified technician for authorisation to return the unit to service.



IMPORTANT: The rollclamp Anchor point must be inspected at least once annually by a qualified technician. Return to service of the unit is subject to the technician's authorisation which must be given in writing. When a rollclamp Anchor point has stopped a fall, it must be inspected by Tractel SAS or by a Tractel SAS-certified technician, in strict observance of the disassembly and reassembly instructions given in the repair manual.



FILLING IN THE INSPECTION SHEET: Fill in the inspection results on the detachable inspection sheet located at the centre of this manual.



NOTE: The rollclamp anchor system is a repairable product. Should you observe any defects, remove and store the unit to prevent use, then send it to Tractel® or an approved repair agent for overhaul.

11.2 Maintenance

- If the rollclamp anchor system is dirty, wash it with cold, clear water, using a detergent for delicate fabrics if necessary. Use a synthetic brush.
- If a rollclamp anchor system is wet, allow it to dry naturally in the shade away from any source of heat.

11.3 Overhaul



DANGER: The rollclamp anchor system must be overhauled:

1. When an anomaly is observed during an annual (or not) inspection, or whenever a malfunction is identified, or if the system appears to be in a poor condition.
2. When the rollclamp anchor system has served to stop a fall.
3. When the rollclamp anchor system shows abnormal deformation.
4. When the locking knob is no longer functional.
5. When the securing strap shows any signs of damage.
6. When the mobile jaw shows any sticking points when sliding on the guide rod.

12. Do nots

Do not:

1. Do not install or use the rollclamp anchor system without the necessary authorisation, training and skill certification, or failing any of these, without the supervision of an authorised, trained and skilled technician.
2. Do not use the rollclamp anchor system if any of the markings on the unit are not present or not legible (see § 16).
3. Do not install or use a rollclamp anchor system which has not been covered by the necessary preliminary checks (see § 8.2).
4. Do not use a rollclamp anchor system which has not been covered by a periodic inspection over the past twelve months by a technician authorising reuse of the unit in writing (see §11.1).
5. Do not use a rollclamp anchor point for any application other than as a worker fall arrest anchor point.
6. Do not install the rollclamp anchor point on a beam having a mechanical strength of less than 10 kN at any point along the travel distance.
7. Do not install the rollclamp anchor system in any way other than as described in this manual.
8. Do not install the rollclamp anchor point if any one of the dimensions of the anchoring beam is not appropriate with respect to the rollclamp model.
9. Do not install the rollclamp anchor point on a beam having a slope with respect to the horizontal greater than 2°.
10. Do not install a rollclamp anchor point on a beam having limit stops which do not function correctly.
11. Do not secure yourself to the rollclamp anchor point using a connector which is not made of metal or for which the diameter of the metal is less than 8 mm.
12. Do not use the rollclamp anchor system as a fall-arrest anchor point for more than 1 person.
13. Do not use a rollclamp anchor system which has served to arrest a worker fall.
14. Do not use the rollclamp anchor system as a means of suspension for holding a work position.
15. Do not use the rollclamp anchor system in an explosive atmosphere.
16. Do not use the rollclamp anchor system in a highly corrosive atmosphere.
17. Do not use the rollclamp anchor system outside the

temperature range of -35°C to + 50°C.

18. Do not use the rollclamp anchor point if the drop height is insufficient in the event of a worker fall or if there is any obstacle along the fall trajectory (fig. 4).
19. Do not use the rollclamp anchor point if the securing strap is damaged or if the unit shows any signs of abnormal deformation or wear.
20. Secure yourself to the rollclamp anchor point by any other means than the securing strap or at any other location.
21. Do not perform any repairs on the rollclamp anchor system unless you have been trained and recognised as qualified in writing by Tractel®.
22. Do not use the rollclamp anchor system if you are not in good physical condition.
23. Do not use the rollclamp anchor system if a rescue plan has not been set up beforehand to cover a possible operator fall.
24. Do not use the rollclamp anchor system if the safety function of one of its associated equipment items is impacted by the safety function of another item, or interferes with it.
25. Do not use the rollclamp anchor system without an energy absorber as required by standard EN 355.
26. Do not use the rollclamp anchor point if pregnant.
27. Do not install the rollclamp anchor point on a beam supporting electrical cables, compressed air pipes, or other.

13. Regulations and standards

The Tractel® S.A.S. company located at RD 619-Saint Hilaire sous Romilly-F-10102 Romilly-sur-Seine France hereby declares that the safety equipment described in this manual:

- is compliant with the requirements of European Directive 89/686/CEE dated December 1989,
- is identical to the PPE covered by the CE type examination issued by Apave SUDEUROPE, B.P.193, 13322 Marseille cedex 16 (No. 0082), and has been tested in accordance with the requirements of standards EN 795-B: 1996 + A1: 2000,
- is subject to the procedure defined by Article 11B of Directive 89/686/CEE, under the control of the notified organisation: Apave SUDEUROPE, B.P.193, 13322 Marseille cedex 16 (No. 0082).

14. Transport and storage

The rollclamp anchor system covered by this manual must be stored and transported in its original package.

When stored or transported, the anchor system must be:

1. Preserved in a dry atmosphere.
2. Preserved at a temperature of between - 35°C and + 50°C.
3. Protected against chemical, mechanical and all other attacks.

15. Scrapping and protection of the environment

The rollclamp anchor system must only be scrapped in compliance with the applicable legislation of the country in which it is used.

The anchor system must be processed as follows:

- The mobile and fixed jaws and the guide rod must be treated as aluminium-type metal waste.
- The guide shoes and the guide rings must be treated as plastic-type waste.
- The securing strap must be treated as textile-type waste.

16. Markings

The label (Fig. 7) on the central structure of the rollclamp system indicates:

- a: the "Tractel®" trademark
- b: the product designation,
- c: the reference standard followed by the year of application,
- d: the product reference,
- e: the CE logo followed by the number of the notified organisation, article 11 B, production control 0082,
- f: the batch number,
- g: the serial number, ex: 12xxxxx device manufactured in 2012,
- h: a pictogram indicating that you must read the manual before using the system,
- p: maximum number of operators.

1. Allgemeine Hinweise	21
2. Definitionen und Piktogramme.....	22
3. Beschreibung	23
4. Zusammensetzung des Standardlieferungsumfangs	23
5. Technische Daten.....	23
6. Verbundene Ausrüstungen.....	23
7. Vorstudie	24
8. Installation	24
9. Benutzung	25
10. Demontage.....	26
11. Garantie, Lebensdauer, Wartung und Überprüfung des Geräts	26
12. Verbotene Fehlerhafte Anwendungen	27
13. Vorschriften und Normen	27
14. Transport und Lagerung.....	28
15. Ausmusterung und Umweltschutz	28
16. Kennzeichnung	28
kontrollkarte	42-43

ALLGEMEINE HINWEISE

Im Rahmen der ständigen Verbesserung seiner Produkte behält sich Tractel® jederzeit Änderungen aller Art an den in dieser Anleitung beschriebenen Ausrüstungen vor.
 Die Firmen der Tractel®-Gruppe und ihre Vertragshändler liefern Ihnen auf Anfrage die Dokumentation über die gesamte Tractel®-Produktreihe: Hebezeuge und Zugmittel inklusive Zubehör, vorübergehende und permanente Zugangstechnik, Sicherheitsvorrichtungen für Lasten, elektronische Lastanzeiger, usw.
 Das Tractel®-Netz bietet Ihnen einen Kundendienst und eine regelmäßige Wartung an.

1. Allgemeine Warnhinweise

1. Der Anschlagpunkt rollclamp dient der Vermeidung schwerer Absturzrisiken. Daher müssen Sie zur Gewährleistung der Installations- und Betriebssicherheit und einer optimalen Effizienz unbedingt die vorliegende Anleitung zur Kenntnis nehmen und die darin enthaltenen Vorschriften vor und während der Installation, der Demontage und des Betriebs des Anschlagpunkts genau einhalten.
2. Die Anleitung muss dem Verantwortlichen für den Anschlagpunkt rollclamp ausgehändigt und allen Bedienern, Benutzern und Installateuren zur Verfügung gestellt werden. Auf Anfrage liefert Tractel® zusätzliche Exemplare. Wenn das Produkt in ein anderssprachiges Land weiterverkauft wird, muss der Händler zur Gewährleistung der Bediener-sicherheit die vorliegende Anleitung in der Landessprache des Einsatzortes mitliefern, muss der Händler zur Gewährleistung der Benutzer-sicherheit die vorliegende Anleitung in der Landessprache des Einsatzortes mitliefern.
3. Die Benutzung des Anschlagpunkts rollclamp macht die Verbindung bzw. das Anschlagen von persönlichen Schutzausrüstungen (PSA) gegen Absturz erforderlich, die unbedingt aus mindestens einem vollständigen Auffanggurt EN 361, einem Falldämpfer EN 355, Verbindungsmitteln EN 354 und Verbindungselementen EN 362 bestehen

müssen. Das Ganze muss ein System ergeben, das die Vermeidung bzw. das Auffangen aller Abstürze in Übereinstimmung mit den geltenden Bestimmungen und Sicherheitsnormen erlaubt. Es sei ausdrücklich auf die potentiellen Gefahren bei der Benutzung des Anschlagpunkts rollclamp in Verbindung mit Höhensicherungsgeräten mit automatischer Aufwicklung (EN 360) oder Falldämpfern (EN 355) hingewiesen, die nicht gemeinsam als vollständiges Auffangsystem getestet wurden.

4. Benutzen Sie den Anschlagpunkt rollclamp nicht, wenn eine der am Ende dieser Anleitung aufgeführten erforderlichen Beschriftungen fehlt oder nicht lesbar ist.
5. Alle Bediener, die den Anschlagpunkt rollclamp benutzen wollen, müssen in geeigneter körperlicher und beruflicher Verfassung zur Durchführung von Arbeiten in der Höhe sein. Im Zweifelsfall den Hausarzt bzw. Arbeitsarzt konsultieren. Die Benutzung der PSA gegen Absturz ist für schwangere Frauen verboten. Alle Bediener müssen eine geeignete (theoretische und praktische) vorherige Schulung unter sicheren Bedingungen erhalten, bei der die PSA gemäß den Sicherheitsbestimmungen eingesetzt werden. Die Schulung muss eine vollständige Information über die Kapitel der vorliegenden Anleitung hinsichtlich der Benutzung umfassen.

6. Es muss unbedingt überprüft werden, dass der zur Befestigung des rollclamp dienende Träger für die vorgesehene Last von 10 kN pro installiertem rollclamp geeignet ist.
7. Die Installation des Anschlagpunkts rollclamp muss mit geeigneten Mitteln und unter sicheren Bedingungen erfolgen, wobei die Absturzgefahr für den Installateur aufgrund der Standortkonfiguration völlig vermieden werden muss.
8. Die Benutzung, Wartung und Verwaltung des Anschlagpunkts rollclamp muss unter der Verantwortung eines Benutzers erfolgen, der die für diesen Materialtyp und die damit verbundenen Ausrüstungen geltenden Sicherheitsbestimmungen und Normen kennt. Jeder Verantwortliche, Installateur und Benutzer muss die vorliegende Anleitung gelesen und verstanden haben. Bei der ersten Inbetriebnahme des Anschlagpunkts rollclamp muss eine Prüfung der Übereinstimmung der Installation mit der Vorstudie und der vorliegenden Anleitung durch eine sachkundige Person erfolgen.
9. Der Benutzer eines Anschlagpunkts rollclamp muss die ständige Übereinstimmung des Anschlagpunkts rollclamp und der damit verbundenen PSA mit den geltenden Bestimmungen prüfen und garantieren. Er muss die geltenden Sicherheitsvorschriften, Bestimmungen und Normen einhalten. Er muss die Kompatibilität der verbundenen PSA untereinander und hinsichtlich des Anschlagpunkts rollclamp sicherstellen.
10. Der Anschlagpunkt rollclamp und die damit verbundenen Ausrüstungen dürfen niemals benutzt werden, wenn sie sichtbar nicht in einwandfreiem Zustand sind. Wenn bei der Sichtprüfung ein Schaden festgestellt wird oder ein Zweifel hinsichtlich des Zustands des Anschlagpunkts besteht, muss der Schaden vor der weiteren Benutzung unbedingt beseitigt werden. Eine regelmäßige Prüfung des Anschlagpunkts rollclamp und der verbundenen PSA ist wenigstens einmal jährlich obligatorisch. Sie muss gemäß Kapitel 11 unter der Aufsicht eines Technikers erfolgen, der eine entsprechende Schulung erhalten hat. Die Schulung kann von Tractel® erteilt werden. Die Prüfung muss gemäß der Richtlinie 89/656/EWG und den Angaben der vorliegenden Anleitung erfolgen.
11. Vor jedem Einsatz muss der Benutzer eine Sichtprüfung des Anschlagpunkts rollclamp durchführen, um sicherzustellen, dass der Anschlagpunkt und die verbundenen PSA betriebsbereit, kompatibel und richtig angebracht und verbunden sind.
12. Der Anschlagpunkt rollclamp darf ausschließlich zum Schutz von Personen gegen Absturz aus der Höhe verwendet werden, gemäß den Angaben dieser Anleitung. Keine sonstige Verwendung ist erlaubt. **Er darf insbesondere niemals als Aufhängesystem benutzt werden.** Er darf niemals gleichzeitig von mehr als 1 Bediener benutzt werden.
13. Es ist verboten, die Teile des Anschlagpunkts rollclamp zu reparieren oder zu ändern oder Teile zu verwenden, die nicht von Tractel® geliefert oder empfohlen wurden.
14. Wenn ein Anschlagpunkt rollclamp den Absturz eines Bedieners aufgefangen hat, müssen alle Teile des Anschlagpunkts und insbesondere der Falldämpfer sowie die von dem Sturz betroffenen persönlichen Schutzausrüstungen unbedingt vor der Wiederinbetriebnahme geprüft werden. Diese Prüfung muss gemäß den Angaben dieser Anleitung von einem qualifizierten Techniker durchgeführt werden. Die nicht wieder verwendbaren Bauteile oder Elemente müssen entsorgt und gemäß den mit diesen Bauteilen oder Elementen gelieferten Gebrauchsanleitungen der Hersteller ersetzt werden.
15. Für die Sicherheit des Benutzers ist entscheidend, dass der Anschlagpunkt und das Auffangsystem richtig platziert und die Arbeiten so durchgeführt werden, dass die Absturzgefahr und die Absturzhöhe auf ein Minimum reduziert werden.

2. Definitionen und Piktogramme

2.1 Definitionen

“Benutzer”: Person oder Abteilung, die für die Verwaltung und Betriebssicherheit des in dieser Anleitung beschriebenen Produkts verantwortlich ist.

“Techniker”: Qualifizierte Person, die für die in dieser Anleitung beschriebenen und dem Benutzer erlaubten Wartungsarbeiten zuständig ist, und die sachkundig und mit dem Produkt vertraut ist.

“Installateur”: Qualifizierte Person, die für die Installation des Anschlagpunkts rollclamp zuständig ist.

“Bediener”: Person, die mit der Benutzung des Anschlagpunkts rollclamp beauftragt ist, für die er vorgesehen ist.

“Karabinerhaken”: Verbindungselement zur Verbindung von Bestandteilen eines Auffangsystems. Entspricht der Norm EN 362.

“Vorübergehend angebrachte transportable Anschlagleinrichtung”: Anschlagleinrichtung eines Auffangsystems. Entspricht der Norm EN 795-B: 1996 + A1: 2000.

“Anschlagöse”: Stelle des Anschlagpunkts, an der sich der Bediener anschlagen muss.

“Verbindungsmittel”: Verbindungselement zwischen einem Anschlagpunkt und einem Sicherungssystem.

“Träger”: Tragstruktur zur Installation des Anschlagpunkts rollclamp.

“Auffanggurt”: Sicherheitsgeschirr zum Auffangen von Abstürzen. Es besteht aus Gurten und Befestigungselementen. Es enthält Auffangösen mit der Kenn-

zeichnung A, wenn sie allein benutzt werden können, oder mit der Kennzeichnung A/2, wenn sie gemeinsam mit einer anderen Öse A/2 benutzt werden müssen. Entspricht der Norm EN 361.

2.2 Piktogramme



“**GEFAHR**”: Am Zeilenanfang befindliche Kennzeichnung der Anweisungen zur Vermeidung von Personenschäden wie tödlichen, schweren oder leichten Verletzungen, sowie zur Vermeidung von Umweltschäden.



“**WICHTIG**”: Am Zeilenanfang befindliche Kennzeichnung der Anweisungen zur Vermeidung einer Störung oder Beschädigung der Ausrüstungen, die jedoch keine direkte Gefahr für das Leben und die Gesundheit des Bedieners oder anderer Personen darstellen und/oder keinen Umweltschaden verursachen.



“**HINWEIS**”: Am Zeilenanfang befindliche Kennzeichnung der Anweisungen zur Gewährleistung einer effizienten und zweckmäßigen Installation, Benutzung und Wartung.



Verpflichtung, die Gebrauchsanleitung zu lesen.



Auf der Kontrollkarte festhalten.

Die Informationen auf der herauslösbaren Kontrollkarte in der Mitte dieser Anleitung festhalten.



KORREKTE BENUTZUNG

Korrekte Benutzung der Ausrüstung.

3. Beschreibung

Die Sicherheitsvorrichtung gegen Absturz rollclamp ist eine zerlegbare, durch Eigengewicht gehaltene Anschlageneinrichtung zur Absturzsicherung. Sie lässt sich schnell und einfach anbringen. Einer der Hauptvorteile dieser Ausrüstung besteht darin, dass sie auf dem oberen oder unteren Trägerflansch montiert werden kann. Sie kann an den unterschiedlichsten I- oder H-Trägern angebracht werden.

Der Anschlagpunkt gegen Absturz rollclamp ist gemäß EN 795-B: 1996 + A1: 2000 als vorübergehend angebrachter transportabler Anschlagpunkt für 1 Person zertifiziert.

4. Zusammensetzung eines Standardgeräts

Der Standardlieferungsumfang des Anschlagpunkts rollclamp umfasst folgende Elemente:

- 4 Laufrollen (Abb. 1, Pos. 1).
- 2 oder 4 Gleitschuhe je nach Modellgröße M oder L (Abb. 1, Pos. 2).
- 1 mobile Backe (Abb. 1, Pos. 3).
- 1 Sicherungssplint (Abb. 1, Pos. 4).
- 1 Verriegelungsstift (Abb. 1, Pos. 5).
- 1 feste Backe (Abb. 1, Pos. 6).
- 1 Führungstange (Abb. 1, Pos. 7).
- 1 Anschlagöse aus Gurtband (Abb. 1, Pos. 8).
- Kennzeichnungsetikett des Anschlagpunkts (Abb. 1, Pos. 12).
- Ein Plastikbeutel mit dieser Installations-, Gebrauchs- und Wartungsanleitung.

5. Technische Daten

Die in der folgenden Tabelle angegebenen Abmessungen sind auf Abb. 3 dargestellt.

	M(*)	L(*)
P (kg)	1,5	2
L1 (mm)	580	1000
L2 (mm)	152	208
L3 (mm)	475	685
L4 (mm)	42	98
D1 (mm)	25	25
D2 (mm)	32	32
D3 (mm)	42	42

P: Gewicht des Geräts.

(*) M: Anschlagpunkt rollclamp Modell M.

L: Anschlagpunkt rollclamp Modell L.

Materialien der Bauteile:

- Laufrollen und Gleitschuhe (Abb. 1, Pos. 1/2): Kunststoff
- Mobile und feste Backe (Abb. 1, Pos. 3/6): Aluminiumguss.
- Sicherungssplint (Abb. 1, Pos. 4): Aluminium und Edelstahl.
- Führungstange (Abb. 1, Pos. 7): Aluminium.
- Verriegelungsstift (Abb. 1, Pos. 5): Edelstahl.
- Anschlagöse aus Gurtband (Abb. 1, Pos. 8): PE.

6. Verbundene Ausrüstungen

Der Anschlagpunkt rollclamp kann seine Funktion als Sicherheits-Auffangsystem nur in Verbindung mit einer daran angeschlagenen persönlichen Schutzausrüstung (PSA) gegen Absturz erfüllen. Die mit dem Anschlagpunkt verbundenen PSA müssen CE-zertifiziert sein, gemäß der Richtlinie 89/686/EWG

gefertigt und gemäß der Richtlinie 89/656/EWG benutzt werden. Tractel® bietet eine Reihe von PSA an, die diese Richtlinien erfüllen und mit dem Anschlagpunkt rollclamp kompatibel sind.



GEFAHR: Der Anschlagpunkt rollclamp darf nur mit einer einzigen PSA gegen Absturz gemäß der Richtlinie 89/686/EWG benutzt werden.

7. Vorstudie

Für einen einwandfreien Betrieb des Anschlagpunkts rollclamp und damit der gesamten Sicherheitsvorrichtung gegen Absturz müssen die folgenden Anforderungen an die Installationsstrukturen und -flächen des Anschlagpunkts unbedingt erfüllt werden.

Der I- oder H-Stahlträger, an dem der Anschlagpunkt rollclamp installiert ist, muss auf dem gesamten Fahrweg des Anschlagpunkts eine Tragfähigkeit von 10 kN aufweisen (Abb. 4).



GEFAHR: Bei der Installation mehrerer Anschlagpunkte rollclamp auf demselben Träger muss der Installateur sicherstellen, dass der Träger und die Tragstruktur dem gleichzeitigen Absturz aller Benutzer bei allen möglichen Einsatzkonfigurationen standhalten.

Bei Zweifeln hinsichtlich der Tragfähigkeit des Trägers und/oder der Tragstruktur muss vor der Installation des bzw. der Anschlagpunkte rollclamp von einem Fachtechniker eine Vorstudie insbesondere hinsichtlich der Werkstofffestigkeit durchgeführt werden. Die Studie muss sich auf eine Berechnung stützen und die geltenden Vorschriften, Normen und den Stand der Technik sowie die vorliegende Anleitung berücksichtigen, sowohl hinsichtlich des Anschlagpunkts als auch der damit verbundenen PSA. Die vorliegende Anleitung muss daher dem mit der Vorstudie beauftragten Techniker oder Konstruktionsbüro zur Verfügung gestellt werden.

Vor jeder Installation des Anschlagpunkts rollclamp muss der Installateur sicherstellen, dass der Träger auf der gesamten vorgesehenen Einsatzlänge "C" die folgenden Anforderungen erfüllt (Abb. 4):

- Der Träger muss in einwandfreiem Zustand sein.
- Der Träger muss eine konstante Breite und Dicke aufweisen.
- Der Träger muss frei von Hindernissen sein, die den Anschlagpunkt rollclamp bei seiner Bewegung blockieren oder bremsen können.



GEFAHR: Der Installateur muss vor der Installation des Anschlagpunkts rollclamp prüfen, dass die Neigung des Trägers weniger als 2° von der Horizontalen abweicht (Abb. 4). Er muss ebenfalls

sicherstellen, dass der Träger an jedem Ende mit einem Anschlag (Abb. 4, Pos. 11) des Anschlagpunkts rollclamp ausgestattet ist.

8. Installation

8.1 Voraussetzungen für die Installation

1. Die Installation des Anschlagpunkts rollclamp muss von einem qualifizierten Installateur durchgeführt werden.
2. Die Installation und Benutzung des Anschlagpunkts rollclamp muss in Übereinstimmung mit den Gesetzen und Vorschriften des Landes erfolgen.
3. Wenn eine Vorstudie durchgeführt wurde, muss der Installateur darüber verfügen (Kapitel 7).

8.2 Prüfungen vor der Installation

Vor jeder Installation Folgendes prüfen:

1. Die Funktion der Verriegelung der mobilen Backe (Abb. 1, Pos. 3) auf der Führungsstange (Abb. 1, Pos. 7).
2. Das Vorhandensein der 4 Laufrollen (Abb. 1, Pos. 1).
3. Das Vorhandensein der 2 (Modell M) oder 4 (Modell L) Gleitschuhe (Abb. 1, Pos. 2).
4. Das Vorhandensein und die Lesbarkeit aller Kennzeichnungen (siehe Kap. 11).
5. Die einzelnen Bauteile des rollclamp sind vorhanden und weisen keine starke Verformung, Verschleiß und/oder Korrosion auf.
6. Alle mitverwendeten Produkte werden gemäß den Empfehlungen der jeweiligen Gebrauchsanleitungen benutzt.
7. Der Anschlagpunkt rollclamp wurde innerhalb der vergangenen 12 Monate im Rahmen einer regelmäßigen Prüfung überprüft.
8. Die Anschlagöse aus Gurtband (Abb. 1, Pos. 8) weist keinen Verschleiß oder Beschädigung auf.
9. Der Freiraum zur Aufprallfläche (Abb. 4, T) ist größer als 4 m.
10. Der vorgesehene Träger (Abb. 2, Pos. 10) ist für die Größe des zu installierenden des Anschlagpunkt rollclamp geeignet (Abb. 2).

	A		B	
	min (mm)	max (mm)	min (mm)	max (mm)
M(*)	90	400	8,5	40
L(*)	200	615	9,5	95

(*) M: Anschlagpunkt rollclamp Modell M.

L: Anschlagpunkt rollclamp Modell L.



GEFAHR: Wenn bei diesen Prüfungen eine Anomalie festgestellt wird, muss der Anschlagpunkt rollclamp außer Betrieb genommen werden, um jede Benutzung auszuschließen, und von einem qualifizierten Techniker instand gesetzt werden (siehe Kapitel 11-3).

8.3 Installation

Die Installation des Anschlagpunkts erfolgt in 3 Schritten:

- Öffnen des Anschlagpunkt rollclamp.
- Anbringung des Anschlagpunkt rollclamp auf dem Träger.
- Prüfung nach der Installation.

8.3.1 Öffnen des rollclamp (Abb. 5, Pos. 1)

1. Entriegeln des Sicherungssplints (Abb. 1, Pos. 4), indem die Aussparung gemäß der Abbildung ausgerichtet wird (Abb. 5).
2. Lösen der mobilen Backe (Abb. 1, Pos. 3), indem am Sicherungssplint (Abb. 1, Pos. 4) gezogen wird.
3. Verschieben der mobilen Backe (Abb. 1, Pos. 3), wobei der Sicherungssplint (Abb. 1, Pos. 4) festgehalten wird.
4. Verriegelung der mobilen Backe (Abb. 1, Pos. 3) auf der Führungsstange (Abb. 1, Pos. 7), indem der Sicherungssplint (Abb. 1, Pos. 4) losgelassen wird.



GEFAHR: Sicherstellen, dass die Achse des Sicherungssplints (Abb. 1, Pos. 4) ordnungsgemäß im Sicherungsloch (Abb. 1, Pos. 9) der Führungsstange (Abb. 1, Pos. 7) eingerastet ist.

8.3.2 Anbringung des rollclamp auf dem Träger (Abb. 5, Pos. 2)

1. Einführen der feste Backe (Abb. 1, Pos. 6) auf einer Seite des Trägerflanschs.
2. Entriegeln des Sicherungssplints (Abb. 1, Pos. 4), indem die Aussparung gemäß der Abbildung ausgerichtet wird.
3. Lösen der mobilen Backe (Abb. 1, Pos. 3), indem am Sicherungssplint (Abb. 1, Pos. 4) gezogen wird.
4. Verschieben der mobilen Backe (Abb. 1, Pos. 3), wobei der Sicherungssplint (Abb. 1, Pos. 4) festgehalten wird.
5. Einführen der mobilen Backe (Abb. 1, Pos. 3) auf der anderen Seite des Trägerflanschs.
6. Verriegelung der mobilen Backe (Abb. 1, Pos. 3) auf der Führungsstange (Abb. 1, Pos. 7), indem der Sicherungssplint (Abb. 1, Pos. 4) losgelassen wird.
7. Verriegelung des Sicherungssplints (Abb. 1, Pos. 4), indem die Aussparung gemäß der Abbildung gegenüber dem Verriegelungsstift (Abb. 1, Pos. 5) ausgerichtet wird.



GEFAHR: Sicherstellen, dass die Achse des Sicherungssplints (Abb. 1, Pos. 4) ordnungsgemäß im Sicherungsloch (Abb. 1, Pos. 9) der Führungsstange (Abb. 1, Pos. 7) eingerastet ist.



WICHTIG: Sicherstellen, dass das Gesamtspiel zwischen den Gleitschuhen (Abb. 1, Pos. 2) und dem Träger weniger als 10 mm beträgt.



WICHTIG: Sicherstellen, dass sich die Anschlagöse aus Gurtband nicht zwischen dem Träger und der Führungsstange (Abb. 1, Pos. 7) befindet.

8.3.3 Prüfung nach der Installation

Der Installateur muss Folgendes sicherstellen:

1. Der Anschlagpunkt rollclamp läuft frei auf der gesamten vorgesehenen Einsatzlänge "C" (Abb. 4).
2. Die Anschläge (Abb. 4, Pos. 11) sind funktionstüchtig.
3. Auf der gesamten vorgesehenen Einsatzlänge "C" (Abb. 4) besteht keine Gefahr, dass sich der Anschlagpunkt rollclamp versehentlich vom Träger löst.

DE

9. Benutzung

Alle Bediener, die den Anschlagpunkt rollclamp benutzen wollen, müssen in geeigneter körperlicher Verfassung zur Durchführung von Arbeiten in der Höhe sein und eine vorherige Schulung hinsichtlich der Benutzung gemäß der vorliegenden Anleitung erhalten, einschließlich einer Vorführung mit den entsprechenden PSA unter sicheren Bedingungen.

Das Verfahren zum Anschlagen und Lösen von der Anschlagöse der Anschlagereinrichtung muss sorgfältig erläutert werden. Anschließend muss geprüft werden, ob der Benutzer das Verfahren verstanden hat. Der als PSA-Verbindungselement verwendete Karabinerhaken wird in Abb. 6 dargestellt, mit dem offenen Karabinerhaken zur Anbringung (Position 1) und dem in der Anschlagöse geschlossenen Karabinerhaken (Position 2). Für die Sicherheit des Bedieners ist von entscheidender Bedeutung, dass der Schraubverschluss bei der Anbringung sofort ganz festgezogen wird. Es muss unbedingt ein mit der Anschlagöse kompatibler Stahlkarabinerhaken verwendet werden. Der Anschlagpunkt rollclamp darf ausschließlich zum Schutz von maximal 1 Person gegen Absturz aus der Höhe verwendet werden und kann in keinem Fall als Aufhängemittel benutzt werden. Er darf ausschließlich in Verbindung mit CE-zertifizierten PSA verwendet werden, die die geltenden Vorschriften und Normen erfüllen. Ein vollständiger Auffanggurt ist das einzige Bediener-Sicherheitsgeschirr, das mit dem Anschlagpunkt rollclamp verbunden werden darf.

Der Anschlagpunkt rollclamp darf niemals über die in der vorliegenden Anleitung angegebenen Grenzen hinaus benutzt werden.

Vor jeder Benutzung muss der Benutzer Folgendes sicherstellen:

1. Der Anschlagpunkt läuft frei auf der gesamten vorgesehenen Einsatzlänge "C" (Abb. 4).
2. Die Anschläge (Abb. 4, Pos. 11) sind funktionstüchtig.

3. Auf der gesamten vorgesehenen Einsatzlänge "C" (Abb. 4) besteht keine Gefahr, dass sich der Anschlagpunkt versehentlich vom Träger löst.
4. Die mobile Backe ist ordnungsgemäß auf der Führungsstange verriegelt.
5. Die Anschlagöse aus Gurtband weist keine Schnitte, Risse oder anormalen Verschleiß auf.
6. Der Anschlagpunkt ist sichtbar in einwandfreiem Zustand.
7. Die Temperatur liegt zwischen -35°C und +50°C.
8. Der Anschlagpunkt wurde innerhalb der vergangenen 12 Monate im Rahmen einer regelmäßigen Prüfung überprüft.

2. Lösen der mobilen Backe (Abb. 1, Pos. 3) auf der Führungsstange (Abb. 1, Pos. 7), indem der Sicherungssplint (Abb. 1, Pos. 4) herausgezogen wird.
 3. Entfernen der mobilen Backe (Abb. 1, Pos. 3) und der festen Backe (Abb. 1, Pos. 6) vom Träger.
 4. Loslassen des Sicherungssplints (Abb. 1, Pos. 4) und Prüfung, dass die mobile Backe (Abb. 1, Pos. 3) auf der Führungsstange (Abb. 1, Pos. 7) blockiert ist.
- ⇨ Damit ist die Demontage beendet.

Bei einer Anomalie oder Beschädigung des Anschlagpunkts muss die Benutzung unverzüglich bis zur Reparatur durch einen qualifizierten Techniker eingestellt werden.

Der für die Benutzung des Anschlagpunkts rollclamp Verantwortliche muss ein Verfahren zur Rettung des Bedieners bei einem Absturz und für alle anderen Notfälle vorsehen, das gesundheitsverträglich ist. Jeder Bediener sollte mit einem Mobiltelefon ausgestattet werden, auf dem die entsprechende Notrufnummer angegeben ist.



WICHTIG: Der Bediener darf zu keinem Zeitpunkt vom Anschlagpunkt rollclamp getrennt sein, solange er sich in einem absturzgefährdeten Bereich befindet. Insbesondere wenn der Bediener von einem Anschlagpunkt zu einem anderen wechselt, erfolgt der Übergang mit Hilfe von zwei Verbindungsmitteln (oder ein es doppelsträngigen Verbindungsmittels), die ständig mit dem Auffanggurt des Bedieners verbunden sind.

Wenn ein Anschlagpunkt rollclamp den Absturz eines Bedieners auffangen hat, müssen alle Teile des Anschlagpunkts sowie die von dem Sturz betroffenen persönlichen Schutzausrüstungen unbedingt vor der Wiederinbetriebnahme von einem qualifizierten Techniker geprüft werden.

10. Demontage

Vor jeder Demontage muss der Installateur Folgendes sicherstellen:

- Alle Bedingungen zur Gewährleistung einer sicheren Demontage gemäß den geltenden Vorschriften sind vorhanden.
- Der Anschlagpunkt rollclamp wird nicht benutzt bzw. läuft nicht Gefahr, von einem Bediener benutzt zu werden (Installation mit mehreren Anschlagpunkten).

Demontageverfahren

1. Entriegeln des Sicherungssplints (Abb. 1, Pos. 4) gegenüber dem Verriegelungsstift (Abb. 1, Pos. 5), indem die Aussparung des Splints zum Verriegelungsstift gedreht wird.

11. Garantie, Lebensdauer Wartung und Überprüfung des Geräts

11.1 Garantie, Lebensdauer

Die von Tractel® vorgeschriebene Lebensdauer des Anschlagpunkts rollclamp beträgt maximal 10 Jahre ab dem Herstellungsdatum bei einer normalen Benutzung unter Einhaltung der Benutzungs- und Wartungsvorschriften dieser Anleitung.

Nach Ablauf dieses Zeitraums von 10 Jahren nach dem Herstellungsdatum kann nur ein zugelassener Techniker nach einer Prüfung die Wiederinbetriebnahme genehmigen.



WICHTIG: Der Anschlagpunkt rollclamp muss ein mal pro bedingt mindestens Jahr von einem zugelassenen Techniker geprüft werden. Die Wiederinbetriebnahme erfolgt unter der Verantwortung des Technikers und muss schriftlich mitgeteilt werden. Wenn der Anschlagpunkt rollclamp einen Absturz aufgefangen hat, muss er von Tractel® SAS oder einem von Tractel® SAS zugelassenen Techniker unter genauer Einhaltung der Demontage- und Zusammenbauanweisungen der Reparaturanleitung geprüft werden.



AUF DER KONTROLLKARTE FESTHALTEN:

Die Ergebnisse der Prüfung müssen auf der herauslösbaren Kontrollkarte in der Mitte dieser Anleitung festgehalten werden.



HINWEIS: Der Anschlagpunkt rollclamp ist ein Produkt, das repariert werden kann. Beim geringsten Schaden muss der Anschlagpunkt außer Betrieb genommen werden, um jede Benutzung auszuschließen, und zur Überprüfung an Tractel® oder einen zugelassenen Sachkundigen geschickt werden.

11.2 Wartung

- Wenn ein Anschlagpunkt rollclamp schmutzig ist und/oder wenn die Auflagefläche Sm des 22-kg-Gewichts schmutzig ist (Abb. 2), mit klarem, kaltem Wasser waschen, dem gegebenenfalls Feinwasch-

mittel hinzuzufügen ist. Eine Kunststoffbürste benutzen.

- Wenn ein Anschlagpunkt rollclamp feucht geworden ist, im Schatten und fern von Wärmequellen auf natürliche Weise trocknen lassen.

11.3 Überprüfung des Geräts



GEFAHR: Die Überprüfung des Anschlagpunkts rollclamp ist in folgenden Fällen obligatorisch:

1. Wenn bei einer jährlichen oder sonstigen Prüfung eine Anomalie festgestellt wird (siehe Kapitel 11-2), oder wenn eine Funktionsstörung oder ein schlechter Zustand festgestellt wird.
2. Wenn der Anschlagpunkt rollclamp den Absturz einer Person aufgefangen hat.
3. Wenn der Anschlagpunkt rollclamp anormale Verformungen an der zentralen Struktur oder den Gewicht-Tragarmen aufweist.
4. Wenn der Sicherungssplint nicht mehr funktionstüchtig ist.
5. Wenn die Anschlagöse aus Gurtband Spuren von Beschädigung aufweist.
6. Wenn die mobile Backe beim Gleiten auf der Führungsstange schwergängige Stellen aufweist..

12. Verbotene fehlerhafte anwendungen

Folgendes ist verboten:

1. Installation oder Benutzung eines Anschlagpunkts rollclamp ohne die entsprechende Befugnis, Schulung und anerkannte Sachkenntnis bzw. ohne unter der Überwachung einer befugten, geschulten und als sachkundig anerkannten Person zu stehen.
2. Benutzung eines Anschlagpunkts rollclamp, wenn eine der Kennzeichnungen auf dem Gerät fehlt oder nicht lesbar ist (siehe Kapitel 16).
3. Installation oder Benutzung eines Anschlagpunkts rollclamp, der nicht den vorherigen Prüfungen unterzogen wurde (siehe Kapitel 8.2).
4. Benutzung eines Anschlagpunkts rollclamp, der in den vergangenen 12 Monaten nicht der regelmäßigen Prüfung durch einen Techniker unterzogen wurde, der die erneute Benutzung schriftlich genehmigt hat (siehe Kapitel 11.1).
5. Benutzung eines Anschlagpunkts rollclamp zu einem anderen als dem vorgesehenen Zweck: Anschlagpunkt zum Schutz von Personen gegen Absturz.
6. Installation eines Anschlagpunkts rollclamp auf einem Träger, dessen mechanische Festigkeit an einem beliebigen Punkt der Einsatzlänge vermutlich weniger als 10 kN beträgt.
7. Installation des Anschlagpunkts rollclamp nach anderen als den in dieser Anleitung beschriebenen Verfahren.
8. Installation des Anschlagpunkts rollclamp, wenn

mindestens eine der Abmessungen des Trägers nicht mit dem rollclamp-Modell übereinstimmt.

9. Installation des Anschlagpunkts rollclamp auf einem Träger mit einer Abweichung von der Horizontalen über 2°.
10. Installation eines Anschlagpunkts rollclamp auf einem Träger, dessen Anschläge nicht funktionstüchtig sind.
11. Anschlagen am Anschlagpunkt rollclamp mit einem Karabinerhaken, der nicht aus Draht ist oder dessen Drahtdurchmesser weniger als 8 mm beträgt.
12. Benutzung des Anschlagpunkts rollclamp als Anschlagpunkt gegen Absturz für mehr als 1 Person.
13. Benutzung eines Anschlagpunkts rollclamp, der den Absturz einer Person aufgefangen hat.
14. Benutzung des Anschlagpunkts rollclamp als Aufhängemittel zur Arbeitsplatzpositionierung.
15. Benutzung des Anschlagpunkts rollclamp in explosionsgefährdeten Bereichen.
16. Benutzung des Anschlagpunkts rollclamp in hochkorrosiven Bereichen.
17. Benutzung des Anschlagpunkts rollclamp außerhalb des Temperaturbereichs -35°C bis + 50°C.
18. Benutzung des Anschlagpunkts rollclamp, wenn der Freiraum zur Aufprallfläche beim Absturz einer Person zu klein ist oder sie beim Absturz auf Hindernisse stoßen kann (Abb. 4).
19. Benutzung des Anschlagpunkts rollclamp, wenn die Anschlagöse aus Gurtband beschädigt ist oder das Gerät anormale Verformungen oder Verschleiß aufweist.
20. Anschlagen am Anschlagpunkt rollclamp mit anderen Mitteln oder an einer anderen Stelle als der Anschlagöse aus Gurband.
21. Reparatur des Anschlagpunkts rollclamp ohne entsprechende Schulung und schriftliche Befugnis durch Tractel®.
22. Benutzung des Anschlagpunkts rollclamp, ohne in ausgezeichneter körperlicher Verfassung zu sein.
23. Benutzung des Anschlagpunkts rollclamp, ohne dass zuvor ein Rettungsplan für den Fall des Absturzes des Bedieners erstellt wurde.
24. Benutzung des Anschlagpunkts rollclamp, wenn die Sicherheitsfunktion eines der verbundenen Elemente durch die Sicherheitsfunktion eines anderen Elements beeinträchtigt wird oder diese beeinträchtigt.
25. Benutzung des Anschlagpunkts rollclamp ohne Falldämpfer gemäß der Norm EN 355.
26. Benutzung des Anschlagpunkts rollclamp durch eine schwangere Frau.
27. Installation des Anschlagpunkts rollclamp auf einem Träger mit Stromkabeln, Druckluftleitungen, usw.

13. Vorschriften und Normen

Die Firma Tractel® S.A.S. RN 619-Saint Hilaire sous Romilly-F-10102 Romily-sur-Seine France erklärt

hiermit, dass die in dieser Anleitung beschriebene Schutzausrüstung:

- den Bestimmungen der Europäischen Richtlinie 89/686/ EWG vom Dezember 1989 entspricht, mit der PSA identisch ist, die die EG-Baumusterbescheinigung von Apave SUDEUROPE, B.P.193, 13322 Marseille cedex 16 (Nr. 0082) erhalten hat und gemäß der EN 795-B: 1996 + A1: 2000 geprüft wurde, gemäß dem von Artikel 11B der Richtlinie 89/686/EWG vorgeschrieben Verfahren der Kontrolle der gemeldeten Stelle unterliegt: Apave SUDEUROPE, B.P.193, 13322 Marseille cedex 16 (Nr. 0082).

14. Transport und Lagerung

Der in dieser Anleitung beschriebene Anschlagpunkt rollclamp sollte immer in der Originalverpackung gelagert und transportiert werden.

Während der Lagerung und/oder dem Transport muss der Anschlagpunkt:

1. Trocken gehalten werden.
2. Bei einer Temperatur von -35°C bis $+50^{\circ}\text{C}$ gelagert werden.
3. Gegen chemische, mechanische und sonstige Aggressionen geschützt werden.

15. Ausmusterung und umweltschutz

Die Ausmusterung des Anschlagpunkts rollclamp muss gemäß den gesetzlichen Bestimmungen des Landes erfolgen.

Der Anschlagpunkt muss wie folgt entsorgt werden:

- Die mobilen und festen Backen sowie die Führungsstange müssen als Metallabfälle (Abfallart Aluminium) entsorgt werden.
- Die Gleitschuhe sowie die Laufrollen müssen als Abfallart Kunststoff entsorgt werden.
- Die Anschlagöse aus Gurtband muss als Abfallart Textilien entsorgt werden.

16. Kennzeichnung

Das Etikett (Abb. 7) auf der zentralen Struktur des rollclamp enthält folgende Angaben:

- a: die Handelsmarke: Tractel[®],
- b: die Produktbezeichnung,
- c: die Bezugsnorm gefolgt vom Anwendungsjahr,
- d: die Produktreferenz,
- e: das CE-Logo gefolgt von der Nummer der nach Artikel 11 B gemeldeten Stelle zur Produktion-süberwachung 0082,
- f: die Losnummer,
- g: die Seriennummer, z. B.: 12xxxxx Gerät im Jahr 2012 gefertigt,
- h: ein Piktogramm, das anzeigt, dass vor der Benutzung die Anleitung gelesen werden muss,
- p: max. Anzahl der Bediener,

1. Voorafgaande instructies	29
2. Definities en pictogrammen	30
3. Beschrijving	31
4. Samenstelling van een standaardlevering	31
5. Technische specificaties	31
6. Bijbehorende uitrustingen	31
7. Voorafgaande studie	32
8. Installatie	32
9. Gebruik	33
10. Desinstallatie	34
11. Garantie, levensduur, onderhoud en revisie van het toestel	34
12. Verboden en fout gebruik	35
13. Reglementering en normen	35
14. Transport en opslag	36
15. Afdanken van het materiaal en milieubescherming	36
16. Markeringen	36
Controleblad	42-43

STANDAARD INDICATIES

Om de constante verbetering van onze producten te garanderen, behoudt Tractel® zich het recht op elk moment elke nodig geachte wijziging aan te brengen aan de in deze handleiding beschreven materialen. De bedrijven van de Groep Tractel en hun erkende verkopers kunnen op aanvraag documentatie verschaffen omtrent het volledige gamma van Tractel-producten, trek- en hijstoestellen en hun toebehoren, materiaal voor toegang tot de werf, veiligheidsinrichtingen voor lasten, elektronische lastindicatoren, enz... Het Tractel®-netwerk kan de klantendienst en het periodiek onderhoud garanderen.

1. Voorafgaande instructies

1. Het rollclamp ankerpunt werd ontworpen om grote risico's bij het vallen van personen te beheersen. Het is daarom verplicht, voor de veiligheid van de installatie, het gebruik van het materiaal en de doeltreffendheid ervan, van deze handleiding kennis te nemen en de aanwijzingen ervan strikt na te leven, vóór het gebruik van dit soort materiaal, tijdens de installatie en het gebruik ervan.
2. Deze handleiding moet aan de verantwoordelijke voor het beheer van het verankeringspunt van de rollclamp worden overhandigd en moet ter beschikking worden gehouden voor iedere bediener, gebruiker en installateur. Aanvullende exemplaren kunnen op aanvraag door Tractel® geleverd worden. Om de veiligheid van de bediener te verzekeren wanneer het product buiten het eerste land van bestemming wordt doorverkocht, dient de verkoper deze handleiding in de taal van het land van gebruik aan te leveren.
3. Het gebruik van het rollclamp ankerpunt vereist het koppelen en het aansluiten van persoonlijke beschermingen (PB's), valbeveiligingen dat verplicht minstens een volledig valharnas EN 361, een schokdemper EN 355, verbindingsmiddelen EN 354 en een koppeling EN 362 bevat. Het geheel moet een systeem vormen dat hoogtevallen voorkomt of tegenhoudt onder de voorwaarden conform de van toepassing zijnde veiligheidsnormen en reglementeringen. Er moet op gewezen worden dat er gevaren bestaan tijdens het gebruik van het rollclamp ankerpunt met valbeveiligingen en automatische terugkoppeling (EN 360) of energie-absorbers (EN 355) die niet samen getest werden als een volledig valbeveiligingssysteem.
4. Gebruik het rollclamp ankerpunt niet als één van de opschriften op deze platen niet langer aanwezig of leesbaar zijn, zoals aangegeven aan het einde van deze handleiding.
5. Ledere bediener die het verankeringspunt rollclamp moet gebruiken, moeten over de fysieke en professionele eigenschappen beschikken voor werken in de hoogte. Raadpleeg, bij twijfels, uw dokter of de bedrijfsarts. Het gebruik van PB's valbeveiligingen is verboden voor zwangere vrouwen. Deze bediener moet het volgende ontvangen hebben, op voorhand een aangepaste theoretische en praktische opleiding gevolgd hebben, met het gebruik van de Persoonlijke Beschermingen, conform de veiligheids-eisen. Deze opleiding moet een volledige informatie verstrekken omtrent de hoofdstukken van deze handleiding inzake het gebruik.

6. Het is verplicht zich ervan te verzekeren dat de koppelingsbalk van de rollclamp compatibel is met de voorziene lading ofwel, 10 KN per geïnstalleerde rollclamp.

7. De installatie van het rollclamp ankerpunt moet uitgevoerd worden met de aangepaste middelen, onder veiligheidsvoorwaarden die rekening houden met de risico's die de installateur loopt en met het type van de site.

8. Het gebruik, het onderhoud en het beheer van het rollclamp Ankerpunt moeten onder de verantwoordelijkheid van een gebruiker worden geplaatst die de veiligheidsregelingen kent en van de kracht zijnde normen van dit soort materiaal en de bijbehorende uitrustingen kennen, en deze weten te doen respecteren. Elke verantwoordelijke, installateur en gebruiker moet deze handleiding gelezen en begrepen hebben. Tijdens de installatie moet het rollclamp ankerpunt gecontroleerd worden door een bevoegde persoon op de conformiteit van de installatie met het dossier van de voorafgaande studie en met deze handleiding.

9. De gebruiker van een rollclamp verankeringspunt moet het volgende controleren de constante conformiteit van het rollclamp ankerpunt en deze van de bijbehorende PB's controleren en garanderen. Hij moet zich houden aan de veiligheids-eisen en aan de van toepassing zijnde normen en wetgevingen in deze materie. Hij moet de compatibiliteit van de bijbehorende PB's onderling en met het Mobofor Ankerpunt garanderen.

10. Het rollclamp ankerpunt en de bijbehorende uitrustingen mogen nooit gebruikt worden als deze niet in schijnbaar goede staat verkeren. Als men visueel een defect vaststelt of als men twijfelt over de staat van het ankerpunt, is het verplicht het vastgestelde defect te herstellen voordat het gebruik ervan verder gezet wordt. Een periodieke controle van het rollclamp ankerpunt en de bijbehorende PB's moet minstens eenmaal per jaar gebeuren, hij moet georganiseerd zijn, zoals aangegeven in hoofdstuk 11, onder de leiding van een technicus die hiervoor een opleiding heeft gevolgd.. Deze opleiding kan door Tractel® verschaft worden. Deze controle moet conform de Richtlijn 89/656/CEE geleid worden en volgens de aanwijzingen van deze handleiding.

11. Voor elk gebruik moet de gebruiker een visueel onderzoek van het ankerpunt uitvoeren om ervoor te zorgen dat het in goede staat verkeert, en of de PB's eveneens goede staat verkeren, compatibel zijn en correct geplaatst en gekoppeld zijn.

12. Het rollclamp ankerpunt mag uitsluitend gebruikt worden voor de beveiliging van personen tegen hoogtevallen, conform de in deze handleiding

beschreven aanwijzingen. Geen enkel ander gebruik is toegestaan. **Het mag namelijk nooit gebruikt worden als ophangsysteem.**

Het mag nooit gebruikt worden voor meer dan 1 operator gelijktijdig.

13. Het is verboden de onderdelen van het rollclamp ankerpunt te herstellen of te wijzigen of onderdelen te monteren die niet door Tractel® aanbevolen of geleverd werden.

14. Als een rollclamp ankerpunt gebruikt werd in een val van een operator, dan moeten alle onderdelen van het ankerpunt, in het bijzonder de absorber en de in de val betrokken persoonlijke beveiligingen verplicht gecontroleerd worden voordat ze opnieuw in gebruik gesteld worden. Deze controle dient volgens de aanwijzingen van deze handleiding door een technicus hiervoor. De herbruikbare onderdelen of elementen moeten afgedankt worden en vervangen worden, conform de door de fabrikant bijgeleverde instructiehandleidingen van de onderdelen of elementen.

15. Het is zeer belangrijk voor de veiligheid van de gebruiker dat de installatie of het verankeringspunt op de juiste manier geplaatst is en dat het werk zo uitgevoerd wordt dat de hoogte en het risico van een val tot een minimum beperkt worden.

2. Definities en pictogrammen

2.1 Definities

“Gebruiker”: Persoon of verantwoordelijke dienst van het beheer en de gebruiksveiligheid van het product beschreven in de handleiding.

“Technicus”: Bevoegd persoon, belast met de beschreven onderhoudswerken en door de handleiding toegestaan aan de gebruiker, die competent en bekend is met het product.

“Installateur”: Bevoegd persoon, belast met de installatie van het rollclamp ankerpunt.

“Operator”: Persoon dat het rollclamp ankerpunt gebruikt conform de bestemming ervan.

“Connector”: Koppelingselement tussen de samenstellende onderdelen van valbeveiligingsystemen. Deze is conform de norm EN 362.

“Draagbare tijdelijke verankerung”: bevestigingsuitrusting van een valbeveiliging. Deze is conform de norm EN 795-B: 1996 + A1: 2000.

“Ankerpunt”: Plaats van verankerung waar de operator zich moet koppelen.

“Zekeringstouw”: Verbindingsselement tussen het verankerpunt en een te beveiligen systeem.

“Ankerbalk”: Installatiestructuur van het Rollclamp verankeringspunt.

“Valharnas”: Lichaamsbescherming bestemd om

vallen te stoppen. Deze bescherming bestaat uit riemen en lussen. Deze bevat verankerpunten gemarkeerd met een A als ze alleen gebruikt kunnen worden, of, gemarkeerd met A/2 als ze gebruikt kunnen worden in combinatie met een ander punt A/2. De uitrusting is conform de norm EN 361.

2.2 Pictogrammen



“GEVAAR”: Geplaatst bij de start van een lijn, beschrijft instructies bestemd om schade aan personen te vermijden, met name dodelijke, ernstige of lichte verwondingen van de personen en voor de omgeving.



“BELANGRIJK”: Geplaatst bij de start van een lijn, beschrijft instructies bestemd om een defect of een schade van het product te vermijden, maar die niet rechtstreeks het leven of de gezondheid van de operator of andere personen in gevaar brengen, en/of die geen schade kunnen berokkenen aan het milieu.



“OPMERKING”: Geplaatst bij de start van een lijn, beschrijft instructies bestemd om de doeltreffendheid of het gebruiksgemak van een installatie, van een gebruik of van onderhoudswerken te garanderen.



Verplichting de instructiehandleiding te lezen.



Noteren op de controlefiche.

De informatie noteren op de verwijderbare controlefiche die zich op de centrale pagina van deze handleiding bevindt.



CORRECT GEBRUIK

Correct gebruik van de uitrusting.

3. Beschrijving

Het valbeveiligingssysteem rolclamp is een demonteerbaar ankerpuntsysteem tegen het vallen van personen. Het kan snel en makkelijk geplaatst worden. Eén van de belangrijkste voordelen van deze apparatuur is dat het ontworpen is om aangesnoerd te worden in het bovenste of onderste gedeelte van de verankeringsbalk. Het kan op een breed assortiment verankeringsbalken in I of in H geplaatst worden.

Het valbeveiligingsverankeringspunt van rolclamp is volgens de norm EN 795-B: 1996 + A1: 2000 gecertificeerd als tijdelijk verankeringspunt dat door 1 persoon getransporteerd kan worden.

4. Samenstelling van een standaard apparaat

De standaardlevering van het rolclamp ankerpunt bevat de volgende elementen:

- 4 geleidingsringen (afb. 1, herkt. 1).
- 2 of 4 geleiders volgens model afmeting M of L (afb. 1, herkt. 2).
- 1 mobiele knijper (afb. 1, herkt. 3).
- 1 indexknop (afb. 1, herkt. 4).
- 1 vergrendelingsas (afb. 1, herkt. 5).
- 1 vaste knijper (afb. 1, herkt. 6).
- 1 geleidingsstang (afb. 1, herkt. 7).
- 1 aansnoerriem (afb. 1, herkt. 8).
- Markering van het ankerpunt (fig. 1, merkteken 7).
- Een plastic zakje met deze handleiding voor installatie, gebruik en onderhoud.

5. Technische specificaties

De in de onderstaande tabel aangegeven afmetingen zijn overgebracht op fig. 3.

	M(*)	L(*)
P (kg)	1,5	2
L1 (mm)	580	1000
L2 (mm)	152	208
L3 (mm)	475	685
L4 (mm)	42	98
D1 (mm)	25	25
D2 (mm)	32	32
D3 (mm)	42	42

P: Gewicht van het toestel.

(*) M: rolclamp verankeringspunt model M.

L: rolclamp verankeringspunt model L.

Materialen van de onderdelen:

- Geleidingsringen en -geleiders (afb. 1, herkt. 1/2) : Plastic
- Mobiele en vaste knijpers (afb. 1, herkt. 3/6) : Aluminiumgieterij.
- Indexknop (afb. 1, herkt. 4): Aluminium en roestvrij staal.
- Geleidingsstang (afb. 1, herkt. 7): Aluminium.
- Vergrendelingsas (afb. 1, herkt. 5) : Roestvrij staal.
- Aansnoerriem (afb. 1, herkt. 8): PE.

6. Bijbehorende uitrustingen

Het rolclamp ankerpunt kan de veiligheidsfunctie alleen garanderen als het gebruikt wordt in combinatie met een persoonlijke bescherming (PB's) die erop gekoppeld is. De op het ankerpunt gekoppelde Persoonlijke Beschermingen moeten EG gecertificeerd zijn en gefabriceerd conform de Richtlijn 89/686/EEG en gebruikt conform de Richtlijn 89/656/EEG. Tractel® heeft een gamma PB's conform de toepassing van deze richtlijnen en compatibel met het rolclamp ankerpunt.



GEVAAR: Het rollclamp ankerpunt mag alleen gebruikt worden met één enkel PB's valbeveiliging in de zin de Richtlijn 89/686/CEE.

7. Voorafgaande studie

Voor de goede werking van het rollclamp ankerpunt en dus van het integrale valbeveiligingssysteem is het verplicht te voldoen aan de volgende eisen inzake de structuren en installatieoppervlakken van het ankerpunt.

De verankeringsbalk van staal in I of H, die op het rollclamp verankeringspunt is geïnstalleerd, moet bestand zijn tegen een lading van 10 kN op de hele verplaatsingsbeweging die voorzien is voor het verankeringspunt (afb. 4).



GEVAAR: Bij de installatie van meerdere rollclamp verankeringspunten op dezelfde balk moet de installateur zich ervan verzekeren dat de balk alsook de draagstructuur weerstand biedt aan een simultane val van alle gebruikers binnen alle voorzienbare gebruiksconfiguraties.

In het geval van twijfel over de weerstand van de balk en/of van de draagstructuur, een voorafgaand onderzoek door een vakbekwame gespecialiseerde technicus, vooral ten aanzien van de weerstand van de materialen, is onontbeerlijk voordat het geïnstalleerd is van de verankeringspunt(en) van Rollclamp. Dit onderzoek moet geëondersteund worden door een berekening en moet de toepasbare reglementering de normen en de regels van de toepassingen alsook deze handleiding in acht nemen, zowel voor het verankeringspunt als voor de EPI die verbonden moeten blijven. Deze handleiding moet dus aan de technicus of het onderzoeksbureau gegeven worden die verantwoordelijk is voor het voorafgaande onderzoek;

Voor het gebruik van het rollclamp verankeringspunt moet de installateur er zich van overtuigen dat de verankeringsbalk overeenkomt met de volgende vereisten op de hele gebruiksbeweging "C" die voorzien is (afb. 4) :

- De balk moet zich in een goede staat bevinden.
- De balk moet een constante breedte en dikte hebben.
- De balk mag geen obstakel zijn dat eventueel het rollclamp verankeringspunt kan blokkeren of afremmen bij zijn verplaatsing.



GEVAAR: Een defect van de homogeniteit van vervorming van de thermische isolatie kan leiden tot een werkingsstoring van het rollclamp ankerpunt bij een eventuele val van de operator. Dit defect kan ook leiden tot een verslechtering van de waterdichte coating bij een val van de operator.

8. Installatie

8.1 Te nemen maatregelen vóór de installatie

1. De installatie van het rollclamp verankeringspunt moet door een gekwalificeerde installateur worden uitgevoerd.
2. De installatie en het gebruik van het rollclamp ankerpunt moet uitgevoerd worden conform de in het land van kracht zijnde wetgeving en reglementeringen.
3. Wanneer er van tevoren een onderzoek is gemaakt, moet de installateur over dit dossier beschikken (§7).

8.2 Uit te voeren controles vóór de installatie

Controleer, voor elke installatie of:

1. De vergrendelingswerking van de mobiele knijper (afb. 1, herkt. 3) op de geleidingsstang (afb. 1, herkt. 7).
2. De aanwezigheid van 4 geleidingsringen (afb. 1, herkt. 1).
3. De aanwezigheid van de 2 (model M) of van de 4 (model L) geleiders (afb. 1, herkt. 2).
4. De aanwezigheid en de leesbaarheid van alle markeringen (zie § 11).
5. Dat de verschillende elementen die de rollclamp vormen aanwezig zijn en geen vervorming, slijtage en/of belangrijke corrosie vertonen.
6. Dat alle productie die erbij horen gebruikt zijn volgens de aanwijzingen in de respectievelijke handleidingen.
7. Dat het rollclamp verankeringspunt een periodieke controle heeft ondergaan gedurende 12 maanden.
8. Dat de aansnoerriem (afb. 1, herkt. 8) geen slijtage of beschadiging vertoont.
9. Dat de tilhoogte (afb. 4, herkt. T) hoger is dan 4 m.
10. Dat de voorziene verankeringsbalk (afb. 2, herkt. 10) compatibel is met de afmeting van de rollclamp verankeringspunt die geïnstalleerd moet worden (Afb. 2).

	A		B	
	min (mm)	max (mm)	min (mm)	max (mm)
M(*)	90	400	8,5	40
L(*)	200	615	9,5	95

(*) M: rollclamp verankeringspunt model M.

L: rollclamp verankeringspunt model L.



GEVAAR: Als men tijdens deze controles anomalieën vaststelt moet het rollclamp ankerpunt uit dienst genomen worden om het gebruik ervan te vermijden en onderwerp uitmaken van een herstelling door een opgeleide en bevoegde persoon (zie § 11-3).

8.3 Installatie

De installatie van het rollclamp verankeringspunt moet in 3 stappen gemaakt worden:

- Opening van de rollclamp verankeringspunt.
- Plaatsing van de rollclamp verankeringspunt op de balk.
- Controle na installatie.

8.3.1 Opening van de rollclamp (afb. 5 herkt. 1)

1. Ontgrendeling van de indexeerknop (afb. 1, herkt. 4) via plaatsing in de uitsparing zoals wordt aangegeven (afb. 5).
2. Vrijmaken van de mobiele knijper (afb. 1, herkt. 3) door te trekken aan de indexeerknop (afb. 1, herkt. 4).
3. Glijden van de mobiele knijper (afb. 1, herkt. 3) door de indexeerknop vast te houden (afb. 1, herkt. 4).
4. Vergrendeling van de mobiele knijper (afb. 1, herkt. 3) op de geleidingsstang (afb. 1, herkt. 7) door de indexeerknop los te laten (afb. 1, herkt. 4).



GEVAAR: Controleer of de as van de indexeerknop (afb. 1, herkt. 4) goed in een indexeergat zit (afb. 1, herkt. 9) van de geleidingsstang (afb. 1, herkt. 7).

8.3.2 Plaatsing van de rollclamp op de balk (afb. 5 herkt. 2)

1. Voeg de vaste knijper in (afb. 1, herkt. 6) aan de eerste kant van de balk.
2. Ontgrendeling van de indexeerknop (afb. 1, herkt. 4) via plaatsing in de uitsparing zoals wordt aangegeven.
3. Vrijmaken van de mobiele knijper (afb. 1, herkt. 3) door te trekken aan de indexeerknop (afb. 1, herkt. 4).
4. De mobiele knijper laten glijden (afb. 1, herkt. 3) door de indexeerknop vast te houden (afb. 1, herkt. 4).
5. Introductie van de mobiele knijper (afb. 1, herkt. 3) aan de andere kant van de balk.
6. Vergrendeling van de mobiele knijper (afb. 1, herkt. 3) op de geleidingsstang (afb. 1, herkt. 7) door de indexeerknop los te laten (afb. 1, herkt. 4).
7. Ontgrendeling van de indexeerknop (afb. 1, herkt. 4) door plaatsing in de inkeep tegenover de vergrendelingsas (afb. 1, herkt. 5) zoals uitgebeeld.



GEVAAR: Controleer of de as van de indexeerknop (afb. 1, herkt. 4) goed in een indexeergat zit (afb. 1, herkt. 9) van de geleidingsstang (afb. 1, herkt. 7).



BELANGRIJK: Controleer of de volledige

speling tussen de geleidingswielen (afb. 1, herkt. 2) en de balk kleiner is dan 10 mm.



BELANGRIJK: Controleren of de aansnoerriem niet tussen de balk en de geleidingsstang is geplaatst (afb. 1, herkt. 7).

8.3.3 Controle na installatie

De installateur moet het volgende controleren:

1. Het rollclamp verankeringspunt vrij op de hele voorziene gebruiksafstand "C" kan glijden (afb. 4).
2. De eindaanslagen (afb. 4, herkt. 11) functioneel zijn.
3. Dat er geen enkel risico is dat het rollclamp verankeringspunt per ongeluk losgemaakt is niet identificeerbaar op de hele voorziene gebruiksafstand "C" (afb. 4).

9. GEBRUIK

Alle personen die het rollclamp ankerpunt gebruiken moeten fysisch bevoegd zijn voor hoogwerken en op voorhand opgeleid zijn voor het gebruik ervan volgens de voorschriften van deze handleiding met demonstratie onder veilige omstandigheden en in combinatie met de geassocieerde PB's.

De koppel- en loskoppelmethode op het ankerpunt van de draagbalk moet zorgvuldig uitgelegd worden en men dient te controleren of de gebruiker deze methode goed begrepen heeft. De beschrijving van de musketon koppeling van de PB is aangegeven in fig. 6 en toont de musketon in positie 1 open voor het plaatsen en in positie 2 sluiten op het ankerpunt. Het is essentieel voor de veiligheid van de operator dat de sluitmoer volledig vastgedraaid is zodra men gekoppeld is. Het is essentieel een connector te gebruiken die compatibel is met de ring van het ankerpunt. Het rollclamp ankerpunt mag uitsluitend gebruikt worden voor de beveiliging van personen tegen hoogtevalLEN voor maximaal 1 persoon en in geen enkel geval dienen als ophangmiddel. Hij mag uitsluitend in combinatie met CE gecertificeerde PB's gebruikt worden en conform de reglementeringen en van toepassing zijnde normen. Een volledig valharnas is het enige beschermingsmiddel van de operator dat met het rollclamp ankerpunt gebruikt kan worden.

Het rollclamp ankerpunt mag nooit gebruikt worden boven de grenzen die in deze handleiding aangegeven zijn.

Vóór elk gebruik moet de gebruiker ervoor zorgen dat:

1. Het verankeringspunt vrij op de hele voorziene gebruiksafstand "C" kan glijden (afb. 4).
2. Dat de eindaanslagen (afb. 4, herkt. 11) functioneel zijn.
3. Dat er geen enkel risico is dat het verankeringspunt per ongeluk losgemaakt is niet identificeerbaar op de

hele voorziene gebruiksafstand "C" (afb. 4).

4. Dat de mobiele knijper op de juiste manier vergrendeld is op het geleidingsstangetje.
5. Dat de aansnoerriem geen breuken, scheuren of abnormale slijtage voorkomt.
6. Dat het verankeringspunt in een goed lijkende staat bevindt.
7. Dat de temperatuur tussen -35°C en $+50^{\circ}\text{C}$ ligt.
8. Dat het verankeringspunt een periodieke controle heeft ondergaan de afgelopen 12 maanden.

In geval van een anomalie of opgemerkte schade van het ankerpunt, het gebruik ervan onmiddellijk stopgezet wordt totdat het terug bedrijfsklaar gemaakt werd door een bevoegde technicus.

De verantwoordelijke voor het gebruik van het rollclamp ankerpunt moet een reddingsprocedure van de operator voorzien voor het geval dat deze zou vallen en voor alle andere noodgevallen, zodanig dat hij onder veilige omstandigheden en geëvacueerd kan worden. Het is raadzaam elke operator uit te rusten met een draagbare telefoon met een te bellen telefoonnummer in geval van nood.



BELANGRIJK: De operator mag zich op geen enkel moment van het rollclamp ankerpunt loskoppelen als hij zich in een zone bevindt dat valrisico's inhoudt. In het bijzonder, als de operator van één ankerpunt overgaat naar het andere, dan moet deze overgang gebeuren met een paar zekeringstouwen (of een dubbel touw) dat constant aan het harnas van de operator gekoppeld is en waarvan één beschikbaar gehouden wordt en gekoppeld op het ankerpunt van het tweede ankerpunt voordat men het andere touw dat zich op het eerste ankerpunt bevindt, loskoppelt.

Als een rollclamp ankerpunt gebruikt werd in een val van een operator, dan moeten alle onderdelen van het ankerpunt, in het bijzonder de uitrustingen van de in de val betrokken persoonlijke beveiligingen verplicht gecontroleerd worden door een bevoegd persoon voordat ze opnieuw in gebruik gesteld worden.

10. Desinstallatie

Vóór elke desinstallatie moet de installateur controleren of:

- Alle voorwaarden verenigd zijn om zijn veiligheid tijdens de desinstallatie te garanderen conform de van kracht zijnde reglementering.
- Het rollclamp ankerpunt niet in gebruik is of gebruikt zou kunnen worden door een operator (Installatie die is uitgerust met verschillende verankeringspunten).

Desinstallatieprocedure

1. Ontgrendelen van de indexeerknop (afb. 1, herkt. 4) ten aanzien van de vergrendelingsas (afb. 1, herkt. 5) door de inkeping van de knop tegenover de vergrendelingsas te plaatsen.

2. De mobiele knijper ontgrendelen (afb. 1, herkt. 3) van de geleidingsstang (afb. 1, herkt. 7) door te trekken aan de indexeerknop (afb. 1, herkt. 4).
 3. De mobiele knijpers eruit halen (afb. 1, herkt. 3) vervolgens de vaste knijper (afb. 1, herkt. 6) van de balk.
 4. De indexeerknop loslaten (afb. 1, herkt. 4) en de mobiele knijper controleren (afb. 1, herkt. 3) is geblokkeerd op het geleidingsstangetje (afb. 1, herkt. 7).
- ⇨ De demontage is beëindigd.

11. Levensduur, periodieke controles, onderhoud en revisie van het toestel

11.1 Levensduur

De aanbevolen levensduur van het Rollclamp verankeringspunt door Tractel® is 10 jaar vanaf de productiedatum, onder voorbehoud van normaal gebruik met inachtneming van de gebruiks- en onderhoudsaanbevelingen van deze gebruiks-aanwijzing. Wanneer deze periode van 10 jaar na de datum van fabricage verstreken is, kan alleen een bevoegd technicus, en na een controle, deze weer in dienst stellen.



BELANGRIJK: Het Rollclamp verankeringspunt moet verplicht tenminste één keer per jaar door een bevoegd technicus geïnspecteerd worden. Het opnieuw in dienst stellen is de verantwoordelijkheid van de technicus en moet schriftelijk kenbaar worden gemaakt. Wanneer een Rollclamp verankeringspunt een val heeft gestopt, moet dit worden gecontroleerd door TRACTEL® SAS of door een erkend technicus van TRACTEL® SAS, waarbij strikt de demontage- en montage-instructies van de reparatiehandleiding in acht moeten worden genomen.



NOTEREN OP DE CONTROLEFICHE: De resultaten van de controle moeten op de verwijderbare controlefiche die zich in het midden van deze handleiding bevindt, ingeschreven worden.



OPMERKING: Het rollclamp ankerpunt is een herstelbaar product. Als het toestel het minste gebrek vertoont, moet het uit dienst genomen worden en voor revisie naar Tractel® of een erkende verdeler gestuurd worden.

11.2 Onderhoud

- Als een rollclamp ankerpunt vuil is, wassen met koud en helder water en eventueel met een product voor delicate textiel. Gebruik een synthetische borstel.
- Als een rollclamp ankerpunt nat geworden is,

natuurlijk laten drogen, beschermd tegen de zon en warmtebronnen.

11.3 Revisie van het toestel



GEVAAR: De revisie van het rollclamp ankerpunt is verplicht in de volgende gevallen:

1. Bij vastgestelde anomalieën tijdens de jaarlijkse controle (zie § 11-2), of zodra men een bedrijfsfout of een opgeschijnde slechte staat heeft opgespoord.
2. Als het rollclamp ankerpunt de val van een persoon gestopt heeft.
3. Als het rollclamp ankerpunt abnormale vervormingen op de centrale structuur of op de armen blokdragers vertoont.
4. Wanneer de vergrendelingsknop niet werkt.
5. Wanneer de aansnoerriem beschadigd is.
6. Wanneer de mobiele knijper harde punten vertoont tijdens het glijden op de geleidingsstang.

12. Verboden en fout gebruik

Het is verboden:

1. Een rollclamp ankerpunt te installeren of te gebruiken zonder hiervoor toestemming te hebben, opgeleid te zijn en bevoegd erkend te zijn, zonder onder de verantwoordelijkheid van een competente, opgeleide en bevoegd erkende persoon te zijn.
2. Een rollclamp ankerpunt te gebruiken als één van de markeringen op het toestel niet langer aanwezig of leesbaar is (zie § 16).
3. Een rollclamp ankerpunt te installeren of te gebruiken dat niet op voorhand gecontroleerd werd (zie § 8.2).
4. Een rollclamp ankerpunt te gebruiken dat niet periodiek gecontroleerd werd in de loop van de 12 maanden door een technicus die hiervoor bevoegd is en die het hergebruik ervan schriftelijk toegestaan heeft (zie § 11.2).
5. Een rollclamp ankerpunt te gebruiken voor alle andere toepassingen dan ankerpunt voor de valbeveiliging van personen.
6. Een rollclamp verankeringspunt installeren op een balk waarvan verwacht wordt dat de mechanische resistentie lager is dan 10 kN op welk punt dan ook tijdens het gebruik.
7. Het rollclamp ankerpunt te installeren op een andere manier dan beschreven in deze handleiding.
8. Om een rollclamp verankeringspunt te installeren wanneer tenminste één van de afmetingen van de verankeringsbalk niet overeenkomt met het model van de rollclamp.
9. Het rollclamp verankeringspunt op een balk te installeren waarvan de helling ten aanzien van de horizontale zijde groter is dan 2°.
10. Een rollclamp verankeringspunt installeren op een balk waarvan de eindaanslagen niet werken.

11. Zich vast te snoeren op het rollclamp verankeringspunt met behulp van een verbindingstuk dat geen koord is, of waarvan de koorddiameter kleiner is dan 8 mm.
12. Het rollclamp ankerpunt te gebruiken als het zich op minder dan 2,5 m van de rand van het terras bevindt (zie § 9).
13. Een rollclamp ankerpunt te gebruiken als de levensduur voorzien door Tractel® SAS overschreden is (zie § 11,1).
12. Het rollclamp ankerpunt te gebruiken als ankerpunt voor de valbeveiliging van meer dan 1 persoon.
13. Het rollclamp ankerpunt te gebruiken als het de val van een persoon gestopt heeft.
14. Een rollclamp ankerpunt te gebruiken als ophangmiddel voor het behoud op een plaats.
15. Het rollclamp ankerpunt te gebruiken in explosieve atmosfeer.
16. Het rollclamp ankerpunt te gebruiken in bijzonder explosieve atmosfeer.
17. Een rollclamp ankerpunt te gebruiken buiten het temperatuurbereik gaande van 5°C tot 50°C.
18. Het rollclamp verankeringspunt te gebruiken wanneer de tilhoogte niet voldoende is in het geval van een val van de persoon of wanneer een obstakel zich op het valtraject bevindt (afb. 4).
19. Om het rollclamp verankeringspunt te gebruiken wanneer de aansnoerriem beschadigd is of wanneer het apparaat vervormingen of abnormale slijtage vertoont.
20. Om u vast te sjoeren aan het rollclamp verankeringspunt via een ander middel of op een andere plek dan op de aansnoerriem.
21. Herstellingen op een rollclamp ankerpunt te voeren zonder hiervoor opgeleid en schriftelijk bevoegd erkend te zijn door Tractel® SAS.
22. Het rollclamp ankerpunt te gebruiken als men niet in goede fysieke staat verkeert.
23. Het rollclamp ankerpunt te gebruiken als er op voorhand geen reddingsplan werd opgesteld in het geval van een val van de operator.
24. Het rollclamp ankerpunt te gebruiken als de veiligheidsfuncties van één van de artikelen aangetast is door de veiligheidsfunctie van een ander artikel of hierop inwerkt.
25. Het rollclamp ankerpunt te gebruiken zonder energie-absorber conform de norm EN 355.
26. Het rollclamp verankeringspunt te gebruiken bij een zwangere vrouw.
27. Het rollclamp verankeringspunt te installeren op een steunbalk van een elektrische kabel, een pneumatische buis of andere.

13. Reglementering en normen

Het bedrijf Tractel® S.A.S. RD 619-Saint Hilaire sous Romilly-F-10102 Romilly-sur-Seine Frankrijk, verklaart bij deze dat in deze handleiding beschreven veiligheidsuitrusting:

- conform is met de voorschriften van de Europese Richtlijn 89/686/EEG van december 1989,

- identiek is met de PB's die onderwerp uitgemaakt hebben van het EG-typeonderzoek, afgeleverd door het Apave SUDEUROPE, B.P.193 13322 Marseille cedex 16 (N°0082), getest volgens de norm EN 795-B: 1996 + A1: 2000,
- onderworpen is aan de procedure beoogd door het artikel Artikel 11B van de Richtlijn 89/686/EEG, onder de controle van de aangemelde instantie: l'Apave SUDEUROPE, B.P.193, 13322 Marseille cedex 16 (N°0082).

14. Transport en opslag

Het in deze handleiding beschreven rollclamp ankerpunt moet opgeslagen en getransporteerd worden in zijn oorspronkelijke verpakking.

Tijdens de opslag en/of het transport moet het ankerpunt:

1. Droog bewaard worden,
2. Bewaard worden aan een temperatuur tussen -35°C en +50°C.
3. Beschermd worden tegen chemische of mechanische agressie of elk ander geweld.

15. Afdanken van het materiaal en milieubescherming

Het afdanken van het rollclamp ankerpunt moet conform de van kracht zijnde wetgeving in het land uitgevoerd worden.

Het ankerpunt moet als volgt behandeld worden:

- De mobiele en vaste knijpers, alsook het geleidingsstangetje moeten behandeld worden als metaalafval van het type aluminium.
- De geleidingswielletjes alsook de geleidingsringen moeten behandeld worden als afval van het type plastic.
- De aansnoerriem moet behandeld worden als een afval van het type textiel.

16. Markeringen

Het etiket (fig. 7) geplaatst op de centrale structuur van de rollclamp geeft aan:

- a: het commercieel handelsmerk: Tractel®,
- b: beschrijving van het product,
- c: de referentienorm gevolgd door het jaar van toepassing,
- d: de referentie van het product,
- e: het logo EG gevolgd door het n° van de aangemelde instantie artikel 11B productiecontrole 0082,
- f: het serienummer,
- g: het serienummer 12xxxxx toestel gefabriceerd in 2012,
- h: een pictogram dat aangeeft dat de handleiding gelezen moet worden,
- p: max aantal operators.

1. Consignas prioritarias	37
2. Definiciones y pictogramas	38
3. Descripción	39
4. Composición de una entrega estándar	39
5. Especificaciones técnicas	39
6. Equipos asociados	39
7. Estudio previo	40
8. Instalación	40
9. Utilización	41
10. Desinstalación	44
11. Garantía, vida útil, mantenimiento y revisión del aparato	44
12. Utilizaciones erróneas prohibidas	45
13. Reglamentación y normas	45
14. Transporte y almacenamiento	45
15. Eliminación y protección del medio ambiente	45
16. Marcados	46
Hoja de revisión	42-43

INDICACIONES ESTÁNDAR

Con el fin de asegurar la mejora constante de sus productos, Tractel® se reserva la posibilidad de aportar, en cualquier momento, toda modificación que juzgue útil en los materiales descritos en este manual.

Las sociedades del Grupo Tractel® y sus distribuidores autorizados le suministrarán, a petición, su documentación referente a la gama de los demás productos Tractel® aparatos de elevación y de tracción y sus accesorios, material de acceso de obra y de fachada, dispositivos de seguridad para cargas, indicadores de carga electrónicos, etc.

La red Tractel® puede proporcionarle un servicio posventa y de mantenimiento periódico.

1. Consignas prioritarias

1. El punto de anclaje rollclamp tiene como función controlar riesgos graves de caídas de personas. Por consiguiente, es indispensable, para la seguridad de colocación y empleo del material y para su eficacia, leer el presente manual y cumplir estrictamente sus indicaciones antes de y durante la instalación, la desinstalación y durante su utilización.
2. Este manual se debe entregar al responsable de la gestión del punto de anclaje y se debe mantener a disposición de todo operador, usuario e instalador. Tractel® puede suministrar ejemplares suplementarios a solicitud. Con el fin de garantizar la seguridad del operador, si el producto se revende fuera del primer país de destino, el vendedor debe suministrar el presente manual redactado en el idioma del país de utilización del producto.
3. La utilización del punto de anclaje rollclamp requiere asociarle y conectarle equipos de protección individual anticaída (EPI), sistema anticaída que incluye, obligatoriamente, por lo menos un arnés anticaída completo EN 361, un absorbedor de energía EN 355, y medios de unión EN 354 y conexión EN 362. El conjunto debe constituir un sistema que permita prevenir o detener toda caída de altura en condiciones conformes a la reglamentación y a las normas de seguridad aplicables. Se debe señalar que puede haber peligros potenciales durante la utilización del punto de anclaje rollclamp combinada con dispositivos anticaída de retorno automático (EN 360) o absorbedores de energía (EN 355) que no han sido probados juntos como sistema de parada de caídas completo.
4. No utilizar el punto de anclaje rollclamp si una de las inscripciones que deben figurar en este, como está indicado al final del presente manual, ya no está presente o no es legible.
5. Cada operador debe utilizar el punto de anclaje rollclamp debe cumplir las condiciones de aptitud física y profesional para operar en trabajos de altura. En caso de duda, consultar a su médico o al médico del trabajo. La utilización de los EPI anticaída está prohibida a las mujeres encinta. Este operador deberá haber recibido, en condiciones sin riesgos, una formación previa apropiada, teórica y práctica, asociándole los EPI conforme a las exigencias de seguridad. Esta formación debe incluir una información completa sobre los capítulos del presente manual relativos a esta utilización.

6. Es obligatorio cerciorarse de que la viga de amarre del rolclamp sea compatible con la carga prevista, es decir, 10 kN por rolclamp instalado.
7. La instalación de un punto de anclaje rolclamp debe ser efectuada, mediante medios apropiados, en condiciones de seguridad que controlen totalmente los riesgos de caída corridos por el instalador, debidos a la configuración del sitio.
8. La utilización, el mantenimiento y la gestión de un punto de anclaje rolclamp deben colocarse bajo la responsabilidad de un usuario que conozca la reglamentación de seguridad y las normas aplicables a este tipo de material y a los equipos que les están asociados. Cada responsable, instalador y usuario debe haber leído y comprendido el presente manual.
9. El usuario de un punto de anclaje rolclamp debe controlar y asegurar la conformidad constante del punto de anclaje rolclamp, y aquella de los EPI que le están asociados. Debe cumplir con las exigencias de seguridad, las reglas y las normas aplicables en la materia. Debe asegurarse de la compatibilidad de los EPI asociados, y entre estos y con el punto de anclaje rolclamp.
10. El punto de anclaje rolclamp y los equipos que le están asociados nunca deben ser utilizados si no están en buen estado visible. En caso de comprobación visual de un estado defectuoso o de duda sobre el estado de un punto de anclaje, es imperativo solucionar el defecto comprobado antes de continuar la utilización. Un control periódico del punto de anclaje rolclamp y de los EPI asociados es obligatorio por lo menos una vez al año, debe organizarse, tal como se indica en el capítulo 11, bajo la conducción de un técnico que haya recibido una formación a tal efecto. Esta formación puede ser suministrada por Tractel®. Este control debe ser llevado a cabo conforme a la Directiva 89/656/CEE y las indicaciones del presente manual.
11. Antes de cada secuencia de utilización, el usuario debe proceder a un examen visual del punto de anclaje para asegurarse de que está en buen estado de servicio, que los EPI también lo están, que son compatible y que están correctamente colocados y conectados.
12. El punto de anclaje rolclamp debe ser utilizado exclusivamente para la protección contra las caídas de personas, conforme a las indicaciones del presente manual. No está autorizado ningún otro uso. **En particular, nunca debe ser utilizado como sistema de suspensión.** Nunca debe ser utilizado por un número de operadores superior a 1 simultáneamente.
13. Está prohibido reparar o modificar las piezas del punto de anclaje rolclamp o de montar en este piezas no suministradas o no preconizadas por Tractel®.
14. Cuando un punto de anclaje rolclamp ha sido solicitado por la caída de un operador, la totalidad de las piezas del punto de anclaje, y más especialmente el absorbedor, así como los equipos de protección individual concernidos por la caída, deben ser imperativamente verificados antes de volver a ser puestos en uso. Esta verificación debe ser realizada conforme a las indicaciones del presente manual, por un técnico a tal efecto. Los componentes o elementos no reutilizables deben ser desechados o reemplazados conforme a los manuales de instrucciones entregados con estos componentes o elementos por sus fabricantes.
15. Es esencial para la seguridad del usuario que el dispositivo o el punto de anclaje esté correctamente posicionado y que el trabajo sea efectuado de modo que se reduzca al mínimo el riesgo de caídas así como su altura.

2. Definiciones y pictogramas

2.1 Definiciones

“Usuario”: Persona o servicio responsable de la gestión y de la seguridad de utilización del producto descrito en el manual.

“Técnico”: Persona calificada, a cargo de las operaciones de mantenimiento descritas y permitidas al usuario por el manual, que es competente y ésta familiarizado con el producto.

“Instalador”: Persona calificada, a cargo de la instalación del punto de anclaje rolclamp.

“Operador”: Persona que opera en la utilización del punto de anclaje rolclamp, conforme a la finalidad de este.

“Conector”: Elemento de conexión entre componentes de un sistema de parada de caídas. Está conforme con la norma EN 362.

“Anclaje provisional transportable”: dispositivo de fijación de un sistema anticaída. Está conforme con la norma EN 795-B: 1996 + A1: 2000.

“Punto de enganche”: Emplazamiento del punto de anclaje donde debe conectarse el operador.

“Correa de aseguramiento”: Elemento de unión entre un punto de anclaje y un sistema a proteger.

“Viga de amarre”: Estructura de instalación del punto de anclaje rolclamp.

“Arnés anticaída”: Dispositivo de prensión del cuerpo destinado a parar las caídas. Está constituido de correas y hebillas. Consta de puntos de enganche anticaída marcados con una A si pueden ser utilizados solos o marcados con una A/2 si deben ser utilizados junto con otro punto A/2. Está conforme con la norma EN 361.

2.2 Pictogramas



"PELIGRO": Colocado al comienzo de una línea, designa instrucciones destinadas a evitar daños a las personas, sobre todo las heridas mortales, graves o ligeras, así como los daños al medio ambiente.



"IMPORTANTE": Colocado al comienzo de la línea, designa instrucciones destinadas a evitar una falla o un daño de los equipos, pero que no pone directamente en peligro la vida o la salud del operador o las de otras personas, y/o que no puede ocasionar daño al medioambiente.



"NOTA": Colocado al comienzo de la línea, designa instrucciones destinadas a asegurar la eficacia o la comodidad de una instalación, una utilización o una operación de mantenimiento.



Obligación de leer el manual de instrucciones.



Anotar en la hoja de control.

Anotar las informaciones en la hoja de control recordable que se encuentra en la página central del presente manual.



UTILIZACIÓN CORRECTA

Utilización correcta del equipo.

3. Descripción

El dispositivo de seguridad anticaída rollclamp es un sistema de punto de anclaje anticaída de persona desmontable. Puede ser colocado rápida y sencillamente. Una de las ventajas principales de este equipo es que está diseñado para ser amarrado en la parte superior o en la parte inferior de la viga de amarre. Se puede colocar en una amplia gama de vigas de amarre en I o en H.

El punto de anclaje anticaídas rollclamp está certificado según la norma EN 795-B: 1996 + A1: 2000 como punto de anclaje provisional transportable para 1 persona.

4. Composición de un aparato estándar

La entrega estándar del punto de anclaje rollclamp está constituida de los siguientes elementos:

- 4 anillos de guiado (fig. 1, ítem 1).
- 2 ó 4 patines de guiado según modelo tamaño M o L (fig. 1, ítem 2).
- 1 mordaza móvil (fig. 1, ítem 3).
- 1 botón de indexación (fig. 1, ítem 4).
- 1 eje de bloqueo (fig. 1, ítem 5).
- 1 mordaza fija (fig. 1, ítem 6).
- 1 varilla de guiado (fig. 1, ítem 7).
- 1 correa de amarre (fig. 1, ítem 8).
- Etiqueta de marcado del punto de anclaje (fig. 1, ítem 12).
- Una funda de plástico que contiene el presente manual de instalación, utilización y mantenimiento.

5. Especificaciones técnicas

Las dimensiones proporcionadas en el cuadro de abajo aparecen en la fig. 3.

	M(*)	L(*)
P (kg)	1,5	2
L1 (mm)	580	1000
L2 (mm)	152	208
L3 (mm)	475	685
L4 (mm)	42	98
D1 (mm)	25	25
D2 (mm)	32	32
D3 (mm)	42	42

P: Peso del aparato.

(*) M: Punto de anclaje rollclamp modelo M.

L: Punto de anclaje rollclamp modelo L.

Materias de los componentes:

- Anillos y patines de guiado (fig. 1, ítem 1/2) : Plástico
- Mordazas móvil y fija (fig. 1, ítem 3/6): Fundición de aluminio.
- Botón de indexación (fig. 1, ítem 4): Aluminio y acero inoxidable.
- Varilla de guiado (fig. 1, ítem 7): Aluminio.
- Eje de bloqueo (fig. 1, ítem 5): Acero inoxidable.
- Correa de amarre (fig. 1, ítem 8): PE.

6. Equipos asociados

El punto de anclaje rollclamp solo puede cumplir su función de seguridad anticaída asociado con un equipo de protección individual (EPI) anticaída que esté conectado a este. Los EPI asociados al punto de anclaje deben tener certificación CE, estar fabricados conforme a la Directiva 89/686/CEE, y ser utilizados

conforme a la Directiva 89/656/CEE. Tractel® distribuye una gama de EPI conformes a la aplicación de estas directivas y compatibles con el punto de anclaje rollclamp.



PELIGRO: El punto de anclaje rollclamp solo puede ser utilizado con un solo EPI anticaidá de persona en el sentido de la Directiva 89/686/CEE.

7. Estudio previo

La viga de amarre de acero en I o H, sobre la cual está instalado el punto de anclaje rollclamp, debe poder resistir una carga de 10 kN en toda la carrera de desplazamiento prevista del punto de anclaje (fig. 4).



PELIGRO: En caso de instalación de varios puntos de anclaje rollclamp sobre una misma viga, el instalador debe cerciorarse de que la viga, así como la estructura portadora, resista una caída simultánea de todos los usuarios en todas las posibles configuraciones de utilización.

En caso de duda sobre la resistencia de la viga y/o de la estructura portadora, es indispensable un estudio previo por un técnico especializado competente, en particular, en resistencia de los materiales, antes de la instalación o de los puntos de anclaje rollclamp. Este estudio deberá apoyarse en una nota de cálculo y tener en cuenta la reglamentación aplicable, las normas y las reglas del arte aplicables así como el presente manual, tanto para el punto de anclaje como para los EPI que se deben conectar a éste. Por lo tanto, el presente manual deberá ser entregado al técnico u oficina de estudios encargado del estudio previo.

Antes de cualquier instalación del punto de anclaje rollclamp, el instalador debe cerciorarse de que la viga de amarre satisfaga las siguientes exigencias en toda la carrera de utilización "C" prevista (fig. 4):

- La viga debe estar en buen estado.
- La viga debe ser de anchura y espesor constantes.
- La viga debe estar libre de obstáculos susceptibles de bloquear o de frenar el punto de anclaje rollclamp en su desplazamiento.



PELIGRO: El instalador deberá verificar antes de la instalación del punto de anclaje rollclamp que la inclinación de la viga de instalación sea inferior a 2° (fig. 4). También deberá verificar que la viga esté equipada en cada extremo de un tope de final de carrera (fig. 4, ítem 11) del punto de anclaje rollclamp.

8. Instalación

8.1 Disposiciones previas a la instalación

1. La instalación del punto de anclaje rollclamp debe ser realizada por un instalador cualificado.

2. La instalación y utilización del punto de anclaje rollclamp deben ser realizadas conforme con la legislación y la reglamentación del país.
3. Si se ha establecido un expediente de estudio previo, el instalador debe disponer de él (§7).

8.2 Verificaciones previas a la instalación

Antes de toda instalación, verificar:

1. El funcionamiento del bloqueo de la mordaza móvil (fig. 1, ítem 3) en la varilla de guiado (fig. 1, ítem 7).
2. La presencia de los 4 anillos de guiado (fig. 1, ítem 1).
3. La presencia de los 2 (modelo M) o de los 4 (modelo L) patines de guiado (fig. 1, ítem 2).
4. La presencia y la legibilidad de todas las marcaciones (ver § 11).
5. Que los distintos elementos que constituyen el rollclamp están presentes y no presentan deformación, desgaste y/o corrosión significativos.
6. Que todos los productos asociados se utilizan según las recomendaciones de sus manuales de empleo respectivos.
7. Que el punto de anclaje rollclamp ha sido objeto de un control periódico durante los 12 últimos meses.
8. Que la correa de amarre (fig. 1, ítem 8) no presenta desgastes o daños.
9. Que el tirante de aire (fig. 4, ítem T) es superior a 4 m.
10. Que la viga de amarre prevista (fig. 2, ítem 10) es compatible con el tamaño del punto de anclaje rollclamp a instalar (Fig. 2).

	A		B	
	min (mm)	max (mm)	min (mm)	max (mm)
M(*)	90	400	8,5	40
L(*)	200	615	9,5	95

(*) M: Punto de anclaje rollclamp modelo M.

L: Punto de anclaje rollclamp modelo L.



PELIGRO: En caso de que se constate una anomalía durante estas verificaciones, el punto de anclaje rollclamp debe ser bloqueado para evitar toda utilización de éste, luego debe ser objeto de una reparación por un técnico cualificado (vea el § 11-3).

8.3 Instalación

La instalación del punto de anclaje rollclamp se desarrolla en 3 tiempos:

- Apertura del punto de anclaje rollclamp.
- Colocación del punto de anclaje rollclamp sobre la viga.
- Verificación después de la instalación.

8.3.1 Apertura del rollclamp (fig. 5 ítem 1)

1. Desbloqueo del botón de indexación (fig. 1, ítem 4) por posicionamiento de la muesca como se representa (fig. 5).

2. Liberación del mordaza móvil (fig. 1, ítem 3) por tracción sobre el botón de indexación (fig. 1, ítem 4).
3. Deslizamiento de la mordaza móvil (fig. 1, ítem 3) por sujeción del botón de indexación (fig. 1, ítem 4).
4. Bloqueo de la mordaza móvil (fig. 1, ítem 3) sobre la varilla de guiado (fig. 1, ítem 7) por soltado del botón de indexación (fig. 1, ítem 4).



PELIGRO: Verificar que el eje del botón de indexación (fig. 1, ítem 4) esté introducido en un agujero de indexación (fig. 1, ítem 9) de la varilla de guiado (fig. 1, ítem 7).

8.3.2 Colocación del rollclamp en la viga (fig. 5 ítem 2)

1. Introducir la mordaza fija (fig. 1, ítem 6) en el primer lado de la viga.
2. Desbloqueo del botón de indexación (fig. 1, ítem 4). por posicionamiento de la muesca como se representa.
3. Liberar de la mordaza móvil (fig. 1, ítem 3) por tracción sobre el botón de indexación (fig. 1, ítem 4).
4. Deslizar la mordaza móvil (fig. 1, ítem 3) por sujeción del botón de indexación (fig. 1, ítem 4).
5. Introducción de la mordaza móvil (fig. 1, ítem 3) en el otro lado de la viga.
6. Bloqueo de la mordaza móvil (fig. 1, ítem 3) sobre la varilla de guiado (fig. 1, ítem 7) por soltado del botón de indexación (fig. 1, ítem 4).
7. Bloqueo del botón de indexación (fig. 1, ítem 4) por posicionamiento de la muesca en el lado opuesto al eje de bloqueo (fig. 1, ítem 5) como se representa.



PELIGRO: Verificar que el eje del botón de indexación (fig. 1, ítem 4) esté introducido en un agujero de indexación (fig. 1, ítem 9) de la varilla de guiado (fig. 1, ítem 7).



IMPORTANTE: Verificar que el juego total entre los patines de guiado (fig. 1, ítem 2) y la viga sea inferior a 10 mm.



IMPORTANTE: Verificar que la correa de amarre no esté colocada entre la viga y la varilla de guiado (fig. 1, ítem 7).

8.3.3 Verificación después de la instalación

El instalador deberá verificar que:

1. El punto de anclaje rollclamp se desliza libremente sobre toda la carrera de utilización "C" prevista (fig. 4).
2. Los topes de final de carrera (fig. 4, ítem 11) son funcionales.
3. Que ningún riesgo de desenganche accidental del

punto de anclaje rollclamp es identificable en toda la carrera de utilización "C" prevista (fig. 4).

9. Utilización

Todo operador destinado a utilizar el punto anclaje rollclamp deberá estar físicamente apta para trabajos en altura y haber recibido una formación previa a su utilización conforme al presente manual, con demostración en condiciones sin riesgos, en combinación con los EPI asociados.

El método de conexión y de desconexión del punto de enganche del cuerpo muerto deberá ser explicada con cuidado, y se deberá verificar la comprensión de este método por el usuario. La descripción del conector de EPI es proporcionada por la fig. 6 que muestra el conector en posición 1 abierta para su colocación, y en posición 2 cerrada sobre la correa de amarre. Es fundamental para la seguridad del operador que la tuerca de cierre esté enroscada a fondo desde la puesta en conexión. Es fundamental utilizar un conector de alambre compatible con el anillo del punto de enganche. El punto de anclaje rollclamp debe ser utilizado exclusivamente para la protección contra las caídas de altura para 1 persona como máximo, y en ningún caso debe servir de medio de suspensión. Debe ser utilizado exclusivamente junto con EPI con certificación CE y conformes a las reglamentaciones y normas aplicables. Un arnés anticaída completo es el único dispositivo de presión del cuerpo del operador aceptable para ser asociado al punto de anclaje rollclamp.

El punto de anclaje rollclamp nunca debe ser utilizado por encima de sus límites indicados en el presente manual.

Antes de toda utilización, el usuario debe asegurarse de que:

1. Que el punto de anclaje se desliza libremente sobre toda la carrera de utilización "C" prevista (fig. 4).
2. Que los topes de final de carrera (fig. 4, ítem 11) son funcionales.
3. Que ningún riesgo de desenganche accidental del punto de anclaje es identificable en toda la carrera de utilización "C" prevista (fig. 4).
4. Que la mordaza móvil está correctamente bloqueada en la varilla de guiado.
5. Que la correa de amarre no presenta cortes, desgarramientos o desgastes anormales.
6. Que el punto de anclaje se encuentra en buen estado aparente.
7. Que la temperatura está comprendida entre -35°C y +50°C.
8. Que el punto de anclaje ha sido objeto de un control periódico durante los 12 últimos meses.



En caso de anomalía o de deterioro observado en el punto de anclaje, se deberá interrumpir inmediatamente su utilización hasta su reparación por un técnico calificado.

El responsable de la utilización del punto de anclaje

feuille de contrôle - inspection sheet - kontrollkarte - controleblad - hoja de revisión - scheda di revisione - Folha de controle - Δελτίο ελέγχου - kontrollskjema - kontrollblad - tarkastuslista - kontrolblad - karta kontrolna - контрольный листок

Type de produit Type of product Produktbezeichnung Produkttype Tipo de producto Tipo di prodotto Tipo de prodoto Típus termék Produkttype Produkttype Tuotetyyppi Produkttyp Typ produktu Típi ídgerðna	Référence produit Product reference Codenummer Produktcode Referencia producto Riferimento prodotto Referencia do produto Kód száma Produktreferanse Produktreferans Tuotteen viitenumero Produktnummer Znaczenie produktu Höfnúmer ídgerðna	Numéro de série Serial number Seriennummer Seriennummer Numero de serie Numero di serie Número de série Σειρά αριθμ. προϊόντος Seriennummer Seriennummer Sarjanumero Seriennummer Numer serijny Höfnúmer	Nom de l'utilisateur Name of user Name des Benutzers Naam van de gebruiker Nombre del usuario Nome dell'utilizzatore Όνομα του χρήστη Brukerens navn Användarens namn Käyttäjän nimi Brugers navn Назва користувача Фамилия пользователя
Date de fabrication Date of manufacture Herstellungsdatum Fabrikationsdatum Data di produzione Data de fabrico Ημερομηνία κατασκευής Fabrikationsdato Värningsdatum Fabrikationsdato Data proizvodstva	Date d'achat Date of purchase Kaufdatum Ankøpsdato Data di acquisto Data de compra Ημερομηνία αγοράς Κιόπεδο Ankøpsdato Ostędnosc Kobesdato Data zakupu	Date de mise en service Date of first use Datum der Inbetriebnahme Datum ingebruikneming Datum in gebruik Data de messa in servizio Data de entrada em serviço Ημερομηνία έναρξης σε λειτουργία Dato for bruk, første gang Kvalita användningsdagen Kvalitetsdag Dato for ibrugtagning Data przekazania do użytku Дата вводу в експлуатацію	

Vérification - Inspection - Prüfung - Kontrolle - Verificaciones - Verifiche - Verificação - Ελέγχος - Kontroll - Kontroll - Tarkastus - Eftersyn - Kontrola - Проверка

		Date Datum Datum Fecha Data Ημερομηνία Dato Päivämäärä Data Data Data	Date du prochain examen/Date of next inspection/Datum der nächsten Prüfung/Datum der nächsten Prüfung/Datum der nächsten Prüfung Date de l'inspection suivante Data della prossima ispezione/Data de próxima inspeção/Data de próxima inspeção Kontrolltermin für das nächste Inspektionsdatum Data następnego przeglądu Data samræðingartíðarinnar	Nom du contrôleur Name of inspector Name des Prüfers Naam van de controller Nome del controllore Nome do controlador Κontrolörün adı Κontrolörün adı Beskrivningsnamn Tarkastajien nimi Kontrollörens namn Nazwisko kontrolującego Formulein Фамилия проверяющего	Vista Signature Unterschrift Gezign Firma Visto Ο έλεγχος Stampsel Hyväksyntä Underskrift Pozwolenie Bekas	Réparation - Repairing Reparatur - Herstelling - Reparación Riparazione - Reparação - Επιδιόρθωση Reparasjon - Reparation - Κορjaus Reparation - Naprawa - Починка
---	---	---	--	--	---	--

--	--	--	--	--	--	--	--

rollclamp deberá prever un procedimiento de salvamento del operador para el caso en que este sufriese una caída y para cualquier otro caso de urgencia, a fin de evacuarlo en condiciones compatibles con la conservación de su salud. Se recomienda equipar a cada operador con un teléfono portátil que lleve la indicación del número al que hay que llamar en caso de necesidad.



IMPORTANTE: El operador no debe, en ningún momento, estar desconectado del punto de anclaje rollclamp cuando se encuentra en una zona que conlleva un riesgo de caída. En particular, cuando el operador pasa de un punto de anclaje a otro, este paso debe hacerse mediante un par de correas (o una correa doble) constantemente sujetadas al arnés anticaída del operador.

Cuando el punto de anclaje rollclamp ha sido solicitado por la caída de un operador, la totalidad del punto de anclaje, así como los equipos de protección individual concernidos por la caída, deben ser imperativamente verificados por un técnico calificado para tal efecto, antes de volver a ser puestos en uso.

10. Desinstalación

Antes de toda desinstalación, el instalador deberá verificar que:

- Se cumplen todas las condiciones para garantizar su seguridad durante la desinstalación conforme a la reglamentación en vigor.
- El punto de anclaje rollclamp no está siendo utilizado o no podría ser utilizado por un operador (Instalación equipada de varios puntos de anclaje).

Procedimiento de desinstalación

1. Desbloquear el botón de indexación (fig. 1, ítem 4) con relación al eje de bloqueo (fig. 1, ítem 5) colocando la muesca del botón en frente del eje de bloqueo.
 2. Desbloquear la mordaza móvil (fig. 1, ítem 3) de la varilla de guiado (fig. 1, ítem 7) por tracción sobre el botón de indexación (fig. 1, ítem 4).
 3. Separar la mordaza móvil (fig. 1, ítem 3) luego la mordaza fija (fig. 1, ítem 6) de la viga.
 4. Soltar el botón de indexación (fig. 1, ítem 4) y verificar que la mordaza móvil (fig. 1, ítem 3) esté bloqueada en la varilla de guiado (fig. 1, ítem 7).
- ⇒ Se ha terminado la desinstalación.

11. Garantía, vida útil, mantenimiento y revisión del aparato

11.1 Garantía y vida útil,

La vida útil del punto de anclaje rollclamp recomendada por Tractel® es de 10 años a partir de la fecha de fabricación, a reserva de una utilización normal, dentro

del respecto de las recomendaciones de utilización y de mantenimiento del presente manual.

Si este periodo de 10 años tras la fecha de fabricación ha transcurrido, solamente un técnico habilitado y tras un control podrá autorizar su puesta en servicio.



IMPORTANTE: El punto de anclaje rollclamp debe ser examinado obligatoriamente como mínimo una vez al año por un técnico habilitado. La puesta en servicio es responsabilidad del técnico y debe notificarse por escrito.

Cuando un punto de anclaje rollclamp ha parado una caída, debe ser verificado por Tractel® SAS o por un técnico autorizado por Tractel® SAS, respetando escrupulosamente las instrucciones de desmontaje y montaje del manual de reparación.



ANOTAR EN LA HOJA DE CONTROL: Los resultados del control deben ser registrados en la hoja de control recortable que se encuentra al centro del presente manual.



NOTA: El punto de anclaje rollclamp es un producto reparable. Si presenta el menor defecto, hay que bloquearlo para prevenir toda utilización del mismo y luego enviarlo para su revisión a Tractel® o a un técnico de reparación autorizado.

11.2 Mantenimiento

- Si un punto de anclaje rollclamp está sucio, lavarlos con agua limpia y fría y, si es necesario, con un detergente para tejidos delicados. Utilizar un cepillo sintético.
- Si un punto de anclaje rollclamp está mojado, dejarlo secar naturalmente a la sombra y alejado de toda fuente de calor.

11.3 Revisión del aparato



PELIGRO: La revisión del punto de anclaje rollclamp es obligatoria en los siguientes casos:

1. En caso de anomalía constatada durante un control, anual o no, o en cuanto se ha identificado un defecto de funcionamiento o un mal estado aparente.
2. Cuando el punto de anclaje rollclamp ha detenido una caída de persona.
3. Cuando el punto de anclaje rollclamp presenta deformaciones anormales en la estructura central o en los brazos portamasas.
4. Cuando el botón de bloqueo ya no es funcional.
5. Cuando la correa de amarre presenta trazas de daños.
6. Cuando la mordaza móvil presenta puntos duros

durante el deslizamiento sobre la varilla de guiado.

12. Utilizaciones erróneas prohibidas

Está prohibido:

1. Instalar o utilizar un punto de anclaje rollclamp sin haber sido autorizado, formado y reconocido competente para esto o, en su defecto, sin estar bajo la vigilancia de una persona autorizada, formada y reconocida como competente.
2. Utilizar un punto de anclaje rollclamp si una de las marcas en el aparato ya no está presente o no es legible (ver el § 16).
3. Instalar o utilizar un punto de anclaje rollclamp que no ha sido objeto de las verificaciones previas (ver el § 8.2).
4. Utilizar un punto de anclaje rollclamp que no ha sido objeto de un control periódico desde hace menos de 12 meses, por un técnico que autorizó su reutilización por escrito (ver el §11.1).
5. Utilizar un punto de anclaje rollclamp para cualquier otra aplicación distinta a la del punto de anclaje anticaídas de personas.
6. Instalar un punto de anclaje rollclamp en una viga cuya resistencia mecánica se supone inferior a 10 kN en cualquier punto de la carrera de utilización.
7. Instalar el punto de anclaje rollclamp de cualquier otra manera que no sea aquellas descritas en el presente manual.
8. Instalar el punto de anclaje rollclamp si al menos una de las dimensiones de la viga de amarre no está en adecuación con el modelo de rollclamp.
9. Instalar el punto de anclaje rollclamp sobre una viga cuya pendiente con relación a la horizontal sea superior al 2°.
10. Instalar un punto de anclaje rollclamp sobre una viga cuyos toques de final de carrera no son funcionales.
11. Amarrarse al punto de anclaje rollclamp con la ayuda de un conector que no sea de hilo o cuyo diámetro de hilo sea inferior a 8 mm.
12. Utilizar el punto de anclaje rollclamp como punto de anclaje anticaída de más de 1 persona.
13. Utilizar un punto de anclaje rollclamp que ha sufrido una caída de persona.
14. Utilizar el punto de anclaje rollclamp como medio de suspensión para la sujeción al puesto.
15. Utilizar el punto de anclaje rollclamp en una atmósfera explosiva.
16. Utilizar el punto de anclaje rollclamp en una atmósfera fuertemente corrosiva.
17. Utilizar el punto de anclaje rollclamp fuera del intervalo de temperaturas comprendidas entre 5°C y + 50°C.
18. Utilizar el punto de anclaje rollclamp si el tirante de aire es insuficiente en caso de caída de la persona o si un obstáculo se sitúa en la trayectoria de caída (fig. 4).
19. Utilizar el punto de anclaje rollclamp si la correa de

amarradura está dañada o si el aparato presenta deformación de desgaste anormales.

20. Amarrar en el punto de anclaje rollclamp por cualquier otro medio o a cualquier otro lugar que no sea la correa de amarre.
21. Proceder a reparaciones del punto de anclaje rollclamp sin haber sido formado y reconocido como competente para esto, por escrito, por Tractel®.
22. Utilizar el punto de anclaje rollclamp si uno no está en plena forma física.
23. Utilizar el punto de anclaje rollclamp si no se ha implementado previamente un plan de salvamento en caso de caída del operador.
24. Utilizar el punto de anclaje rollclamp si la función de seguridad de uno de los artículos asociados es afectada por la función de seguridad de otro artículo o interfiere con esta.
25. Utilizar el punto de anclaje rollclamp sin absorbedor de energía conforme a la norma EN 355.
26. Utilizar el punto de anclaje rollclamp si se es una mujer embarazada.
27. Instalar el punto de anclaje rollclamp en una viga soporte de cable eléctrico, tubo neumático u otros.

13. Reglamentación y normas

La sociedad Tractel® S.A.S. RD 619-Saint Hilaire sous Romilly-F-10102 Romilly-sur-Seine France declara, por la presente, que el equipo de seguridad descrito en este manual:

- está conforme a las disposiciones de la Directiva Europea 89/686/CEE de diciembre de 1989,
- es idéntico al E.P.I. que fue objeto del examen CE de tipo expedido por la Apave SUDEUROPE, B.P.193 13322 Marseille cedex 16 (N°0082), y probado según la norma EN 795-B: 1996 + A1: 2000,
- esta sujeto al procedimiento contemplado por el Art. 11B de la Directiva 89/686/CEE, bajo el control de un organismo notificado: la Apave SUDEUROPE, B.P.193, 13322 Marseille cedex 16 (N°0082).

14. Transporte y almacenamiento

El punto de anclaje rollclamp objeto del presente manual debe ser almacenado y transportado en su embalaje original.

Durante su almacenamiento y/o su transporte, este punto de anclaje debe ser:

1. Conservado seco.
2. Conservado a una temperatura comprendida entre -35°C y + 50°C.
3. Protegido contra las agresiones químicas, mecánicas o cualquier otra agresión.

15. Eliminación y protección del medio ambiente

La eliminación del punto de anclaje rollclamp debe ser

realizada conforme a la legislación del país.

El punto de anclaje debe ser tratado como sigue:

- Las mordazas móviles y fija así como la varilla de guía deben tratarse como residuos metálicos de tipo aluminio.
- Los patines de guiado así como los anillos de guiado deben tratarse como residuos de tipo plástico.
- La correa de amarre debe tratarse como un residuo de tipo textil.

16. Marcados

La etiqueta (Fig. 7) colocada en la estructura central del rollclamp indica:

- a: la marca comercial: Tractel®,
- b: la designación del producto,
- c: la norma de referencia seguida del año de aplicación,
- d: la referencia del producto,
- e: el logotipo CE seguido del n° del organismo notificado artículo 11 B control de producción 0082,
- f: el número de lote,
- g: el número de serie, por ejemplo: 12xxxxx aparato fabricado en 2012,
- h: un pictograma que indica que hay que leer el manual antes de la utilización,
- p: número máximo de operadores.

ES

1. Prescrizioni prioritarie	47
2. Definizioni e pittogrammi	48
3. Descrizione	49
4. Composizione di una fornitura standard	49
5. Caratteristiche tecniche	49
6. dispositivi associati	49
7. Studio preventivo	49
8. Installazione	50
9. Utilizzo	51
10. Disinstallazione	52
11. Garanzia, durata di vita, manutenzione e revisione dell'apparecchio	52
12. Utilizzi errati vietati	52
13. Egolamentazione e norme	53
14. Trasporto e stoccaggio	53
15. Smaltimento e protezione ambientale	53
16. Marcature	53
Scheda di revisione	42-43

INDICAZIONI STANDARD

Al fine di garantire il miglioramento costante dei suoi prodotti, Tractel® si riserva la possibilità di apportare in qualsiasi momento, qualunque modifica ritenuta utile ai materiali descritti nel presente manuale.

Le società del Gruppo Tractel® ed i loro rivenditori autorizzati vi potranno fornire su richiesta la documentazione concernente la gamma degli altri prodotti Tractel®, apparecchiature di sollevamento e di trazione e loro accessori, materiale di accesso a cantieri e facciate, dispositivi di sicurezza per carichi, indicatori di carico elettronici, ecc.

La rete Tractel® è in grado di fornire un servizio di assistenza e di manutenzione periodica.

1. Prescrizioni prioritarie

1. Il punto di ancoraggio rollclamp ha la funzione di prevenire ed evitare gravi rischi di caduta di persone. Di conseguenza, è indispensabile, per la sicurezza di posa e d'impiego del materiale e per la sua efficacia, leggere attentamente il presente manuale ed attenersi scrupolosamente alle sue prescrizioni prima e durante l'installazione, lo smontaggio e nel corso dell'utilizzo.
2. Questo manuale deve essere consegnato al responsabile della gestione del punto di ancoraggio rollclamp e tenuto a disposizione di operatori, utilizzatori e installatori. Copie supplementari possono essere fornite da Tractel®, su richiesta. Al fine di garantire la sicurezza dell'operatore, se il prodotto è rivenduto al di fuori del primo paese di destinazione, il venditore deve fornire il presente manuale redatto nella lingua del paese di utilizzo del prodotto.
3. L'utilizzo del punto di ancoraggio rollclamp richiede l'associazione e la connessione di dispositivi di protezione individuale anticaduta (DPI), di un sistema anticaduta che comprenda obbligatoriamente almeno un'imbracatura anticaduta completa EN 361, un dissipatore di energia EN 355, dei dispositivi di tenuta EN 354 e di connessione

EN 362. L'insieme deve costituire un gruppo che permetta di prevenire o arrestare qualsiasi caduta dall'alto, in condizioni conformi alla legislazione e alle normative di sicurezza applicabili.

4. Non utilizzare il punto di ancoraggio rollclamp se una delle scritte che devono figurarvi, come indicato alla fine di questo manuale, non è più presente o leggibile.
5. Ogni operatore che deve utilizzare il punto di ancoraggio rollclamp deve possedere le condizioni attitudinali fisiche e professionali per lavorare in altezza.
In caso di dubbio, consultare il proprio medico o il medico del lavoro. L'utilizzo dei DPI anticaduta è vietato alle donne in gravidanza. Questo operatore dovrà aver ricevuto, in condizioni fuori rischio, un'adeguata formazione preventiva, teorica e pratica, associandovi i vari DPI in conformità alle esigenze di sicurezza. Questa formazione deve comprendere un'informazione completa sui capitoli del presente manuale concernenti il suddetto utilizzo.
6. Occorre tassativamente accertarsi che la trave di fissaggio del rollclamp sia compatibile con il carico previsto, cioè, 10 kN per rollclamp installato.

7. L'installazione di un punto di ancoraggio rollclamp deve essere effettuata, con mezzi idonei, in condizioni di sicurezza atte a coprire interamente i rischi di caduta in cui può incorrere l'installatore, in funzione della configurazione del sito.
8. L'utilizzo, la manutenzione e la gestione di un punto di ancoraggio rollclamp devono essere posizionate sotto la responsabilità di un utilizzatore a conoscenza delle normative di sicurezza e delle norme applicabili a questo tipo di materiale ed ai dispositivi ad esso associati. Ogni responsabile, installatore ed utilizzatore deve aver letto e compreso il presente manuale.
9. L'utilizzatore di un punto di ancoraggio rollclamp deve controllare e garantire la conformità costante del punto di ancoraggio rollclamp, e quella dei DPI ad esso associati. Deve uniformarsi alle esigenze di sicurezza, ai regolamenti e alle norme applicabili in materia. Deve accertarsi della compatibilità dei DPI associati, tra di loro, e con il punto di ancoraggio rollclamp.
10. Il punto di ancoraggio rollclamp ed i dispositivi ad esso associati non devono mai essere utilizzati se non sono in apparente buono stato. In caso di constatazione visiva di un difetto, o di dubbio sullo stato di un punto di ancoraggio, occorre tassativamente porre rimedio al difetto rilevato, prima di proseguire l'utilizzo. Un controllo periodico del punto di ancoraggio rollclamp e dei DPI associati, è obbligatorio almeno una volta all'anno, deve essere organizzato, come indicato al capitolo 11, sotto la guida di un tecnico che abbia ricevuto un'apposita formazione. Questa formazione può essere fornita da Tractel®. Questo controllo deve essere realizzato in conformità alla Direttiva 89/656/CEE e alle indicazioni del presente manuale.
11. Prima di ogni fase di utilizzo, l'operatore deve procedere ad un esame visivo del punto di ancoraggio per accertarsi che sia in buono stato di servizio, che i DPI associati lo siano allo stesso modo, che siano compatibili e che siano correttamente posizionati e collegati.
12. Il punto di ancoraggio rollclamp deve essere utilizzato esclusivamente per la protezione contro le cadute di persone, in conformità alle indicazioni del presente manuale. Nessun altro uso è autorizzato. **In particolare, non deve mai essere utilizzato come sistema di sospensione.** Non deve mai essere utilizzato da più operatori contemporaneamente.
13. E' vietato riparare o modificare i pezzi del punto di ancoraggio rollclamp o montarvi dei pezzi di ricambio non forniti o non raccomandati da Tractel®.
14. Quando un punto di ancoraggio rollclamp è stato sollecitato dalla caduta di un operatore, l'insieme dei pezzi del punto di ancoraggio, ed in particolare il dissipatore, nonché i dispositivi di protezione individuale interessati dalla caduta, devono tassativamente essere verificati prima della rimessa in uso. Questa verifica deve essere fatta in conformità alle indicazioni del presente manuale, da un tecnico a questo scopo. I componenti o gli elementi non riutilizzabili devono essere smaltiti e sostituiti in conformità ai manuali d'istruzione forniti con questi componenti o elementi dai rispettivi costruttori.
15. E' essenziale per la sicurezza dell'utilizzatore che il dispositivo o il punto di ancoraggio sia correttamente posizionato e che il lavoro venga effettuato in maniera tale da ridurre al minimo il rischio di cadute e l'altezza.

2. Definizioni e pittogrammi

2.1 Definizioni

"Utilizzatore" : Persona o servizio responsabile della gestione e della sicurezza di utilizzo del prodotto descritto nel manuale.

"Tecnico" : Persona qualificata, incaricata delle operazioni di manutenzione descritte e consentite all'utilizzatore dal manuale, che possiede competenza e familiarità col prodotto.

"Installatore" : Persona qualificata, incaricata dell'installazione del punto di ancoraggio rollclamp.

"Operatore" : Persona che opera nell'utilizzo del punto di ancoraggio rollclamp in conformità alla destinazione dello stesso.

"Connettore" : Elemento di collegamento tra componenti di un sistema di arresto di cadute. E' conforme alla norma EN 362.

"Ancoraggio provvisorio trasportabile" : dispositivo di fissaggio di un sistema anticaduta. E' conforme alla norma EN 795-B: 1996 + A1: 2000.

"Punto di aggancio" : Posizione del punto di ancoraggio dove deve connettersi l'operatore.

"Cordino di trattenuta" : Elemento di collegamento tra un punto di ancoraggio e un sistema di sicurezza.

"Trave di fissaggio" : Struttura d'installazione del punto di ancoraggio rollclamp.

"Imbracatura anticaduta" : dispositivo di presa del corpo destinato ad arrestare le cadute. E' costituito da cinghie e fibbie. Prevede dei punti di aggancio anticaduta contrassegnati da una A se possono essere utilizzati da soli, o da una A/2 se devono essere utilizzati in abbinamento ad un altro punto A/2. E' conforme alla norma EN 361.

2.2 Pittogrammi

 **"PERICOLO"**: Posizionato ad inizio linea, fornisce istruzioni atte ad evitare danni alle persone, in particolare ferite mortali, gravi o leggere, nonché danni ambientali.



"IMPORTANTE": Posizionato ad inizio linea, fornisce istruzioni atte ad evitare un'anomalia o un danneggiamento dei dispositivi, che tuttavia non mette in pericolo la vita o la salute dell'operatore o di altre persone, e che non provoca danni ambientali.



"NOTA": Posizionato ad inizio linea, fornisce istruzioni atte a garantire l'efficacia o la comodità di un'installazione, di un utilizzo o di un'operazione di manutenzione.



Obbligo di leggere il manuale d'istruzioni.



Inserire sul foglio di controllo.

Inserire le informazioni sul foglio di controllo staccabile situato nella pagina centrale del presente manuale.



UTILIZZO CORRETTO

Utilizzo corretto del dispositivo.

3. Descrizione

Il dispositivo di sicurezza anticaduta rollclamp è un sistema di punto di ancoraggio anticaduta di persone, smontabile. Può essere posizionato rapidamente e semplicemente. Uno dei principali vantaggi di questo dispositivo è che è stato ideato per essere fissato sulla parte superiore o sulla parte inferiore della trave di fissaggio. Può essere posizionato su una vasta gamma di travi di fissaggio a I o ad H.

Il punto di ancoraggio rollclamp è certificato secondo la norma EN 795-B: 1996 + A1: 2000 come punto di ancoraggio provvisorio trasportabile per 1 persona.

4. Composizione di un apparecchio standard

La fornitura standard del punto di ancoraggio rollclamp è costituita dagli elementi seguenti:

- 4 anelli di guida (fig. 1, rif. 1).
- 2 o 4 pattini di guida secondo il modello di taglia M o L (fig. 1, rif. 2).
- 1 ganascia mobile (fig. 1, rif. 3).
- 1 tasto di posizionamento (fig. 1, rif. 4).
- 1 asse di bloccaggio (fig. 1, rif. 5).
- 1 ganascia fissa (fig. 1, rif. 6).
- 1 asta di guida (fig. 1, rif. 7).
- 1 cinghia di fissaggio (fig. 1, rif. 8).
- Etichetta di marchiatura del punto di ancoraggio (fig. 1, rif. 7).

- Un sacchetto in plastica contenente il presente manuale d'installazione, di utilizzo e di manutenzione.

5. Caratteristiche tecniche

Le dimensioni fornite nella tabella seguente sono indicate sulla fig. 3.

	M(*)	L(*)
P (kg)	1,5	2
L1 (mm)	580	1000
L2 (mm)	152	208
L3 (mm)	475	685
L4 (mm)	42	98
D1 (mm)	25	25
D2 (mm)	32	32
D3 (mm)	42	42

P: Peso dell'apparecchio.

(*) M: Punto di ancoraggio rollclamp modello M.

L: Punto di ancoraggio rollclamp modello L.

Materiali dei componenti:

- Anelli e pattini di guida (fig. 1, rif. 1/2) : Plastica
- Ganasce mobile e fissa (fig. 1, rif. 3/6) : Alluminio pressofuso.
- Tasto d'indicizzazione (fig. 1, rif. 4) : Alluminio e acciaio inossidabile.
- Asta di guida (fig. 1, rif. 7) : Alluminio.
- Asse di bloccaggio (fig. 1, rif. 5) : Acciaio inossidabile.
- Cinghia di fissaggio (fig. 1, rif. 8) : PE.

6. Dispositivi associati

Il punto di ancoraggio rollclamp può garantire la sua funzione di sicurezza anticaduta unicamente in associazione con un dispositivo di protezione individuale (DPI) anticaduta ad esso collegato. I DPI associati al punto di ancoraggio devono essere certificati CE, costruiti in conformità alla Direttiva 89/686/CEE, ed utilizzati in conformità alla Direttiva 89/656/CEE. Tractel® distribuisce una gamma di DPI conformi all'applicazione di queste direttive e compatibili con il punto di ancoraggio rollclamp.



PERICOLO: Il punto di ancoraggio rollclamp è utilizzabile con un solo DPI anticaduta di persona ai sensi della Direttiva 89/686/CEE.

7. Studio preventivo

Per un buon funzionamento del punto di ancoraggio rollclamp, e con ciò della totalità del dispositivo di sicurezza anticaduta, occorre tassativamente soddisfare le seguenti esigenze sulle strutture e sulle superfici d'installazione del punto di ancoraggio.

La trave di fissaggio in acciaio a I o H, sulla quale è installato il punto di ancoraggio rollclamp, deve poter sopportare un carico di 10 kN su tutta la corsa di spostamento prevista del punto di ancoraggio (fig. 4).



PERICOLO: In caso d'installazione di più punti di ancoraggio rollclamp su una stessa trave, l'installatore deve accertarsi che sia la trave che la struttura portante resistano ad una caduta simultanea di tutti gli utilizzatori in tutte le configurazioni di utilizzo previste.

In caso di dubbio sulla resistenza della trave e/o della struttura portante, è indispensabile che prima dell'installazione del o dei punti di ancoraggio rollclamp sia predisposto un progetto preliminare da parte di un tecnico specializzato soprattutto in resistenza dei materiali. Questo progetto dovrà basarsi su una relazione di calcolo e tenere conto della regolamentazione in vigore, delle norme e delle regole d'arte applicabili, nonché del presente manuale, sia per il punto di ancoraggio che per i DPI che devono essere collegati allo stesso. Il presente manuale dovrà quindi essere consegnato al tecnico o allo studio incaricati del progetto preliminare.

Prima dell'installazione del punto di ancoraggio rollclamp, l'installatore deve accertarsi che la trave di fissaggio risponda alle prescrizioni seguenti su tutta la corsa di utilizzo "C" prevista (fig. 4):

- La trave deve essere in buono stato.
- La trave deve avere larghezza e spessore costanti.
- a trave non deve presentare ostacoli che possano bloccare o frenare il punto di ancoraggio rollclamp nel suo spostamento.



PERICOLO: L'installatore dovrà verificare prima dell'installazione del punto di ancoraggio rollclamp che l'inclinazione della trave di fissaggio sia inferiore a 2° (fig. 4). Dovrà inoltre verificare che la trave sia munita ad ogni estremità di un arresto di fine corsa (fig. 4, rif. 11) del punto di ancoraggio rollclamp.

8. Installazione

8.1 Disposizioni preventive all'installazione

1. L'installazione del punto di ancoraggio rollclamp deve essere realizzata da un installatore qualificato.
2. L'installazione e l'utilizzo del punto di ancoraggio rollclamp devono essere realizzati in conformità alla legislazione e alle normative del paese.
3. Se è stato predisposto un progetto preventivo, l'installatore deve poterne disporre (§7).

8.2 Verifiche preventive all'installazione

1. Il funzionamento del bloccaggio della ganascia mobile (fig. 1, rif. 3) sull'asta di guida (fig. 1, rif. 7).
2. La presenza di 4 anelli di guida (fig. 1, rif. 1).

3. La presenza di 2 (modello M) o di 4 (modello L) pattini di guida (fig. 1, rif. 2).
4. La presenza e la leggibilità di tutte le marcature (vedi § 11).
5. Che i diversi elementi che costituiscono il rollclamp siano presenti e non presentino deformazioni, usura e/o corrosione significative.
6. Che tutti i prodotti associati siano utilizzati secondo le prescrizioni dei rispettivi manuali d'uso.
7. Che il punto di ancoraggio rollclamp sia stato oggetto di un controllo periodico nel corso degli ultimi 12 mesi.
8. Che il cordino di fissaggio (fig. 1, rif. 8) non presenti segni di usura o di danneggiamento.
9. Che il tirante d'aria (fig. 4, rif. T) sia superiore a 4 m.
10. Che la trave di fissaggio (fig. 2, rif. 10) sia compatibile con la misura del punto di ancoraggio rollclamp da installare (Fig. 2).

	A		B	
	min (mm)	max (mm)	min (mm)	max (mm)
M(*)	90	400	8,5	40
L(*)	200	615	9,5	95

(*) M: Punto di ancoraggio modello M.

L: Punto di ancoraggio modello L.



PERICOLO: In caso di anomalia constatata durante queste verifiche, il punto di ancoraggio rollclamp dovrà essere ritirato per impedirne l'utilizzo, successivamente deve essere oggetto di rimessa in funzione da parte di un tecnico qualificato (vedi § 11-3).

8.3 Installazione

L'installazione del punto di ancoraggio rollclamp avviene in 3 tempi :

- Apertura del punto di ancoraggio rollclamp.
- Fissaggio del punto di ancoraggio rollclamp sulla trave.
- Verifica dopo l'installazione.

8.3.1 Apertura del rollclamp (fig. 5 rif. 1)

1. Sbloccare il tasto di posizionamento (fig. 1, rif. 4) posizionando la tacca come rappresentato (fig. 5).
2. Liberare la ganascia mobile (fig. 1, rif. 3) tirando il tasto di posizionamento (fig. 1, rif. 4).
3. Far scorrere la ganascia mobile (fig. 1, rif. 3) tenendo premuto il tasto di posizionamento (fig. 1, rif. 4).
4. Bloccare la ganascia mobile (fig. 1, rif. 3) sull'asta di guida (fig. 1, rif. 7) rilasciando il tasto di posizionamento (fig. 1, rif. 4).



DANGER: Verificare che l'asse del tasto di posizionamento (fig. 1, rif. 4) sia bene inserito in un foro di posizionamento (fig. 1, rif. 9) dell'asta di guida (fig. 1, rif. 7).

8.3.2 Fissaggio del rollclamp sulla trave (fig. 5 rif. 2)

1. Introdurre la ganaschia fissa (fig. 1, rif. 6) sul primo lato della trave.
2. Sbloccare il tasto di posizionamento (fig. 1, rif. 4) posizionando la tacca come rappresentato.
3. Liberare la ganaschia mobile (fig. 1, rif. 3) tirando il tasto di posizionamento (fig. 1, rif. 4).
4. Fare scorrere la ganaschia mobile (fig. 1, rif. 3) tenendo premuto il tasto di posizionamento (fig. 1, rif. 4).
5. Introdurre la ganaschia mobile (fig. 1, rif. 3) sull'altro lato della trave.
6. Bloccare la ganaschia mobile (fig. 1, rif. 3) sull'asta di guida (fig. 1, rif. 7) rilasciando il tasto di posizionamento (fig. 1, rif. 4).
7. Bloccare il tasto di posizionamento (fig. 1, rif. 4) posizionando la tacca all'opposto dell'asse di bloccaggio (fig. 1, rif. 5) come rappresentato.



PERICOLO: Verificare che l'asse del tasto di posizionamento (fig. 1, rif. 4) sia bene inserito in un foro di posizionamento (fig. 1, rif. 9) dell'asta di guida (fig. 1, rif. 7).



IMPORTANTE: Verificare che il gioco totale tra i pattini di guida (fig. 1, rif. 2) e la trave sia inferiore a 10 mm.



IMPORTANTE: Verificare che il cordino di fissaggio non si trovi tra la trave e l'asta di guida (fig. 1, rif. 7).

8.3.3 Verifica dopo l'installazione

L'installatore dovrà verificare che :

1. Il punto di ancoraggio rollclamp scorra liberamente su tutta la corsa di utilizzo "C" prevista (fig. 4).
2. Gli arresti di fine corsa (fig. 4, rif. 11) funzionino correttamente.
3. Che nessun rischio di sganciamento accidentale del punto di ancoraggio rollclamp possa presentarsi su tutta la corsa di utilizzo "C" prevista (fig. 4).

9. Utilizzo

Qualunque operatore chiamato ad utilizzare il punto di ancoraggio rollclamp dovrà essere fisicamente idonea ai lavori in altezza ed aver ricevuto una formazione preventiva al suo utilizzo in conformità al presente manuale, con dimostrazioni in condizioni fuori rischio, in abbinamento con i DPI associati. Dovrà essere spiegato con molta cura il metodo di connessione e disconnessione al punto di aggancio del corpo morto, e dovrà essere verificata la comprensione di questo metodo da parte dell'utilizzatore. La descrizione del connettore DPI è data dalla fig. 6 che mostra il

connettore in posizione 1 aperto per il suo posizionamento, e in posizione 2 chiuso sulla cinghia di fissaggio. E' essenziale per la sicurezza dell'operatore che il dado di chiusura sia avvitato a fondo subito dopo la connessione. E' essenziale utilizzare un connettore in filo compatibile con l'anello del punto di aggancio. Il punto di ancoraggio rollclamp deve essere utilizzato esclusivamente per la protezione contro le cadute dall'alto per 1 persona al massimo, e in nessun caso deve servire come mezzo di sospensione. Deve essere utilizzato esclusivamente in associazione con DPI certificati CE e conformi alle leggi e normative applicabili. Un'imbracatura anticaduta completa è il solo dispositivo di presa del corpo dell'operatore che può essere associato al punto di ancoraggio rollclamp.

Il punto di ancoraggio rollclamp non deve mai essere utilizzato al di là dei limiti riportati sul presente manuale.

Prima di ogni impiego l'utilizzatore deve accertarsi:

1. Che il punto di ancoraggio scorra liberamente su tutta la corsa di utilizzo "C" prevista (fig. 4).
2. Che gli arresti di fine corsa (fig. 4, rif. 11) funzionino correttamente.
3. Che nessun rischio di sganciamento accidentale del punto di ancoraggio rollclamp possa presentarsi su tutta la corsa di utilizzo "C" prevista (fig. 4).
4. Che la ganaschia mobile sia correttamente bloccata sull'asta di guida.
5. Che il cordino di fissaggio non presenti tagli, strappi o segni di usura anomala.
6. Che il punto di ancoraggio sia in apparente buono stato.
7. Che la temperatura sia compresa tra -35°C e +50°C.
8. Che il punto di ancoraggio sia stato oggetto di un controllo periodico nel corso degli ultimi 12 mesi.

In caso di anomalia o deterioramento rilevati sul punto di ancoraggio, se ne dovrà immediatamente interrompere l'utilizzo fino a che lo stesso non sarà revisionato da un tecnico qualificato.

Il responsabile dell'utilizzo del punto di ancoraggio rollclamp dovrà prevedere una procedura di salvataggio dell'operatore nel caso in cui quest'ultimo sia soggetto ad una caduta e per qualunque altro caso di emergenza, in modo da provvedere all'evacuazione in condizioni tali da garantire al meglio la sua salute. Si raccomanda di dotare ogni operatore di un cellulare con l'indicazione del numero da chiamare in caso di necessità.



IMPORTANTE: L'operatore non deve, in nessun momento, trovarsi sganciato dal punto di ancoraggio rollclamp quando si trova in una zona che comporta rischio di caduta. In particolare, quando l'operatore passa da un punto di ancoraggio ad un altro, questo passaggio deve avvenire per mezzo di una paio di cordini (o di un cordino doppio) costantemente attaccati all'imbracatura anticaduta dell'operatore.

Quando il punto di ancoraggio rollclamp è stato sollecitato dalla caduta di un operatore, l'insieme del punto di ancoraggio, nonché i dispositivi di protezione individuali interessati dalla caduta, devono essere tassativamente verificati da un tecnico qualificato in questo campo.

10. Disinstallazione

Prima di ogni installazione, l'installatore dovrà verificare che:

- Esistano tutte le condizioni richieste in vista di garantire la sicurezza al momento della disinstallazione in conformità alla normativa in vigore.
- Il punto di ancoraggio rollclamp non sia in fase di utilizzo o non sia in procinto di essere utilizzato da un operatore (Installazione dotata di più punti di ancoraggio).

Procedura di disinstallazione

1. Sbloccare il tasto di posizionamento (fig. 1, rif. 4) in rapporto all'asse di bloccaggio (fig. 1, rif. 5) posizionando la tacca del tasto davanti all'asse di bloccaggio.
 2. Sbloccare la ganascia mobile (fig. 1, rif. 3) dell'asta di guida (fig. 1, rif. 7) tirando il tasto di posizionamento (fig. 1, rif. 4).
 3. Disinserire la ganascia mobile (fig. 1, rif. 3) poi la ganascia fissa (fig. 1, rif. 6) della trave.
 4. Rilasciare il tasto di posizionamento (fig. 1, rif. 4) e verificare che la ganascia mobile (fig. 1, rif. 3) sia bloccata sull'asta di guida (fig. 1, rif. 7).
- ⇒ La disinstallazione è terminata.

11. Garanzia, durata di vita, manutenzione e revisione dell'apparecchio

11.1 Garanzia, durata di vita

La durata di vita del punto di ancoraggio rollclamp prevista da Tractel® è di 10 anni a partire dalla data di fabbricazione, in condizioni di utilizzo normale nel rispetto delle prescrizioni di utilizzo e di manutenzione del presente manuale.

Se questo periodo di 10 anni dalla data di fabbricazione è trascorso, solo un tecnico autorizzato e dopo un controllo potrà autorizzare la sua rimessa in esercizio.



IMPORTANTE: Il punto di ancoraggio rollclamp deve tassativamente essere controllato come minimo una volta all'anno da un tecnico autorizzato. La rimessa in esercizio è responsabilità del tecnico e deve essere autorizzata per scritto.

Quando un punto di ancoraggio rollclamp ha arrestato una caduta, deve essere verificato da Tractel® SAS o da un tecnico convenzionato con Tractel® SAS, rispettando scrupolosamente le istruzioni di smontaggio e rimontaggio del manuale di riparazione.



INSERIRE SUL FOGLIO DI CONTROLLO:

I risultati del controllo devono essere riportati sul foglio di controllo staccabile situato al centro del presente manuale.



NOTA: Il punto di ancoraggio rollclamp è un prodotto riparabile. Se presenta il minimo difetto, deve essere ritirato, per impedirne l'utilizzo, poi inviato per revisione presso Tractel® o presso un'officina autorizzata.

11.2 Manutenzione

- Se un punto di ancoraggio rollclamp è sporco, lavarli con acqua fredda pulita, con l'aggiunta eventualmente di un detersivo per tessuti delicati. Utilizzare una spazzola sintetica.
- Se un punto di ancoraggio rollclamp è bagnato, farlo asciugare naturalmente all'ombra e lontano da qualsiasi fonte di calore.

11.3 Revisione dell'apparecchio



PERICOLO: La revisione del punto di ancoraggio rollclamp è obbligatoria nei seguenti casi:

1. In caso di anomalia constatata in occasione di un controllo, annuale o meno, o non appena viene rilevato un difetto di funzionamento o un cattivo stato apparente.
2. Quando il punto di ancoraggio rollclamp ha arrestato una caduta di persone.
3. Quando il punto di ancoraggio rollclamp presenta deformazioni anomale sulla struttura centrale o sui bracci porta masse.
4. Quando il tasto di bloccaggio non è più funzionante.
5. Quando il cordino di trattenuta presenta tracce di danneggiamento.
6. Quando la ganascia mobile presenta dei punti duri durante lo scorrimento sull'asta di guida.

12. Utilizzi errati vietati

E' vietato:

1. Installare o utilizzare un punto di ancoraggio rollclamp senza essere stato autorizzato, formato e riconosciuto competente, o, in mancanza di ciò, senza operare sotto la responsabilità di una persona autorizzata, formata e riconosciuta competente.
2. Utilizzare un punto di ancoraggio rollclamp se una delle marcature sull'apparecchio non è più presente o leggibile (vedi § 16).
3. Installare o utilizzare un punto di ancoraggio rollclamp che non sia stato oggetto di verifiche preventive (vedi § 8.2).
4. Utilizzare un punto di ancoraggio rollclamp che non sia stato oggetto di un controllo periodico, nell'ultimo anno, da parte di un tecnico che ne abbia autorizzato per iscritto il riutilizzo (vedi §11.1).

5. Utilizzare un punto di ancoraggio rollclamp per un'applicazione che non sia quella di punto di ancoraggio anticaduta di persone.
6. Installare un punto di ancoraggio rollclamp su una trave la cui resistenza meccanica si suppone sia inferiore a 10 kN in un punto qualsiasi della corsa di utilizzo.
7. Installare il punto di ancoraggio rollclamp in un modo diverso da quelli descritti nel presente manuale.
8. Installare il punto di ancoraggio rollclamp se almeno una delle dimensioni della trave di fissaggio non è conforme al modello di rollclamp.
9. Installare il punto di ancoraggio rollclamp su una trave la cui pendenza rispetto all'orizzontale sia superiore a 2°.
10. Installare un punto di ancoraggio rollclamp su una trave in cui gli arresti di fine corsa non siano funzionanti.
11. Agganciarsi al punto di ancoraggio rollclamp per mezzo di un connettore che non sia in filo o in cui il diametro del filo sia inferiore a 8 mm.
12. Utilizzare il punto di ancoraggio rollclamp come punto di ancoraggio anticaduta di più di 1 persona.
13. Utilizzare un punto di ancoraggio rollclamp che abbia subito la caduta di persone.
14. Utilizzare il punto di ancoraggio rollclamp come mezzo di sospensione o di trattenuta.
15. Utilizzare il punto di ancoraggio rollclamp in atmosfera esplosiva.
16. Utilizzare il punto di ancoraggio rollclamp in atmosfera fortemente corrosiva.
17. Utilizzare il punto di ancoraggio rollclamp al di fuori della fascia di temperatura compresa tra -35°C e +50°C.
18. Utilizzare il punto di ancoraggio rollclamp se il tirante d'aria è insufficiente in caso di caduta della persona o se un ostacolo viene a trovarsi sulla traiettoria di caduta (fig. 4).
19. Utilizzare il punto di ancoraggio rollclamp se il cordino di fissaggio è danneggiato o se l'apparecchio presenta deformazioni o usura anomale.
20. Agganciarsi al punto di ancoraggio rollclamp con un mezzo diverso o in luogo diverso dal punto di aggancio dal cordino di fissaggio.
21. Procedere a riparazioni del punto di ancoraggio rollclamp senza essere stati formati ed autorizzati a questo scopo, per iscritto, da Tractel®.
22. Utilizzare il punto di ancoraggio rollclamp se non si è in piena forma fisica.
23. Utilizzare il punto di ancoraggio rollclamp se non è stato predisposto preventivamente un piano di salvataggio in caso di caduta dell'operatore.
24. Utilizzare il punto di ancoraggio rollclamp se la funzione di sicurezza di uno dei dispositivi associati è compromessa dalla funzione di sicurezza di un altro dispositivo o interferisce con lo quest'ultimo.
25. Utilizzare il punto di ancoraggio rollclamp senza dissipatore d'energia conforme alla norma EN 355.

26. L'utilizzo del punto di ancoraggio rollclamp da donne in gravidanza.
27. Installare il punto di ancoraggio rollclamp su una trave supporto di cavo elettrico, tubo pneumatico o altro.

13. Regolamentazione e norme

La società Tractel® S.A.S. RD 619-Saint Hilaire sous Romilly-F-10102 Romilly-sur-Seine France dichiara, con la presente, che il dispositivo di sicurezza descritto nel presente manuale:

- è conforme alle disposizioni della Direttiva Europea 89/686/CEE del dicembre 1989,
- è identico al D.P.I. oggetto dell'esame CE del tipo fornito dall'Apave SUDEUROPE, B.P.193, 13322 Marseille cedex 16 (N°0082), e testato secondo norma EN 795-B: 1996 + A1: 2000,
- è sottoposto alla procedura prevista dall'Art. 11B della Direttiva 89/686/CEE, sotto il controllo di un organismo notificato: l'Apave SUDEUROPE, B.P.193, 13322 Marseille cedex 16 (N°0082).

14. Trasporto e stoccaggio

Il punto di ancoraggio rollclamp oggetto del presente manuale deve essere stoccato e trasportato nel suo imballo d'origine.

Durante lo stoccaggio e/o il trasporto, questo punto di ancoraggio deve essere:

1. Conservato all'asciutto.
2. Conservato a una temperatura compresa tra -35°C e +50°C.
3. Protetto contro le aggressioni chimiche, meccaniche e qualsiasi altro tipo di aggressione.

15. Smaltimento e protezione ambientale

Lo smaltimento del punto di ancoraggio rollclamp deve essere effettuato in conformità alla legislazione del paese.

Il punto di ancoraggio deve essere trattato come segue:

- Le ganasce mobile e fissa nonché l'asta di guida devono essere trattate come rifiuti metallici di tipo alluminio.
- I pattini di guida nonché gli anelli di guida devono essere trattati come rifiuti di tipo plastica.
- Il cordino di fissaggio deve essere trattato come un rifiuto di tipo tessile.

16. Marcature

L'etichetta (Fig. 7) posta sulla struttura centrale del rollclamp indica:

- a: il marchio commerciale: Tractel®,
- b: la denominazione del prodotto,
- c: la norma di riferimento seguita dall'anno di applicazione,

d: il riferimento del prodotto,
e: il logo CE seguito dal n° dell'organismo notificato
articolo 11 B controllo di produzione 0082,
f: il numero di lotto,
g: il numero di serie, es: 12xxxxx apparecchio costruito
nel 2012,
h: un pittogramma che indica che occorre leggere il
manuale prima dell'utilizzo,
p: numero massimo di operatori.

IT

1. Recomendações prioritárias	55
2. Definições e pictogramas	56
3. Descrição	57
4. Composição de um fornecimento standard	57
5. Especificações técnicas	57
6. Equipamentos associados	57
7. Estudo prévio	58
8. Instalação	58
9. Utilização	59
10. Desinstalação	60
11. Garantia, vida útil, manutenção e revisão do aparelho	60
12. Utilizações erradas proibidas	61
13. Regulamentação e normas	61
14. Transporte e armazenagem	61
15. Descartar e protecção do ambiente	61
16. Marcações	62
Folha de controlo	42-43

INDICAÇÕES STANDARD

De modo a assegurar o melhoramento constante dos seus produtos, a Tractel® reserva-se a possibilidade de introduzir, em qualquer momento, qualquer modificação considerada útil aos materiais descritos neste manual. As sociedades do Grupo Tractel® e seus vendedores autorizados fornecerão sob pedido a documentação referente à gama de todos os outros produtos Tractel®: aparelhos de elevação e de tracção e respectivos acessórios, equipamentos de acesso de estaleiro e de fachada, dispositivos de segurança para carga, indicadores electrónicos de carga, etc.

A rede Tractel® pode fornecer um serviço pós-venda e de manutenção periódica.

1. Recomendações prioritárias

- O ponto de amarração rollclamp tem como função controlar os riscos graves de quedas de pessoas. Por conseguinte, é indispensável, para a segurança de instalação e de uso do material e sua eficiência, tomar conhecimento deste manual e aplicar estritamente as suas indicações antes e durante a instalação, a desinstalação e no momento da utilização.
- Este manual deve ser entregue ao responsável pela gestão do ponto de amarração rollclamp e mantido à disposição de todo operador, utilizador e instalador. Exemplaeres suplementares podem ser fornecidos pela Tractel®, mediante pedido. Para garantir a segurança do operador, se o produto for vendido fora do seu primeiro país de destino, o vendedor deverá fornecer este manual traduzido no idioma do país de utilização do produto.
- A utilização do ponto de amarração rollclamp requer que sejam associados e conectados equipamentos de protecção individual antiqueda (EPI), sistema antiqueda incluindo obrigatoriamente, pelo menos um arnês de antiqueda completo EN 361, um absorvedor de energia EN 355, meios de ligação EN 354 e de conexão EN 362. O conjunto deve constituir um sistema que permita prevenir ou parar qualquer queda de altura em condições conformes à regulamentação e às normas de segurança aplicáveis. É necessário indicar que podem existir perigos potenciais durante a utilização do ponto de amarração rollclamp combinado com antequedas de chamada automática (EN 360) ou absorsores de energia (EN 355) que não tenham sido experimentados juntos como um sistema antiqueda completo.
- Não utilizar o ponto de amarração rollclamp se uma das inscrições que lá devem encontrar-se, como indicado no fim deste manual, não estiver presente ou for ilegível.
- Cada operador que for utilizar o ponto de amarração rollclamp deve preencher as condições de aptidão física e profissional para operar em trabalhos de altura. Em caso de dúvida, consultar o seu médico ou o médico do trabalho. A utilização dos EPI antiqueda é proibida às mulheres grávidas. Este operador deverá ter recebido, em condições sem riscos, uma formação prévia adequada, teórica e prática, associando os EPI nos termos das exigências de segurança. Esta formação deve incluir uma informação completa sobre os capítulos deste manual referentes a essa utilização.

6. É indispensável certificar-se de que a viga de amarração do rollclamp é compatível com a carga prevista, ou seja 10 kN por rollclamp instalado.
7. A instalação de um ponto de amarração rollclamp devem ser colocadas sob a responsabilidade de um utilizador que conheça a regulamentação de segurança que controlem totalmente os riscos de queda corridos pelo instalador, devido à configuração do sítio.
8. A utilização, a manutenção e a gestão de um ponto de amarração rollclamp devem ficar sob a responsabilidade de pessoas conhecedoras da regulamentação de segurança e das normas aplicáveis a este tipo de material e aos equipamentos que lhe são associados. Cada responsável, instalador e utilizador deve ter lido e entendido este manual.
9. O utilizador de um ponto de amarração rollclamp deve controlar e assegurar a conformidade constante do ponto de amarração rollclamp, e a dos EPI que lhe estão associados. Deve conformar-se às exigências de segurança, às regras e normas aplicáveis nesse assunto. Deve confirmar a compatibilidade dos EPI associados, entre eles e com o ponto de amarração rollclamp.
10. O ponto de amarração rollclamp e os equipamentos que lhe estão associados nunca devem ser utilizados se não estiverem em bom estado aparente. Em caso de observação visual de um estado defeituoso ou de dúvida sobre o estado de um ponto de amarração, é imperativo remediar o defeito constatado antes de prosseguir a utilização. Um controlo periódico do ponto de amarração rollclamp e dos EPI associados é obrigatório pelo menos uma vez por ano, deve ser organizado, como indicado no capítulo 11, sob a direcção de um técnico que tenha recebido uma formação para este efeito. Esta formação pode ser fornecida pela Tractel®. Este controlo deve ser realizado nos termos da Directiva 89/656/CEE e segundo as indicações deste manual.
11. Antes de cada sequência de utilização, o operador deve efectuar um exame visual do ponto de amarração para confirmar que o mesmo está em bom estado de serviço, assim como os EPI associados, que ambos são compatíveis e estão correctamente instalados e conectados.
12. O ponto de amarração rollclamp deve ser utilizado exclusivamente para a protecção contra as quedas de pessoa, conforme as indicações deste manual. Não é autorizado qualquer outro uso. **Em particular, nunca deve ser utilizado como sistema de suspensão.**

Nunca deve ser utilizado por mais de um operador em simultâneo.

13. É proibido reparar ou modificar as peças do ponto de amarração rollclamp ou montar peças não fornecidas ou não recomendadas pela Tractel®.
14. Quando um ponto de amarração rollclamp foi solicitado pela queda de um operador, todas as peças do ponto de amarração, e muito em particular o absorsor, assim como os equipamentos de protecção individual envolvidos na queda, devem ser verificados imperativamente antes de recolocados em uso. Esta verificação deve ser realizada conforme as indicações deste manual, por um técnico para este efeito. Os componentes ou elementos não reutilizáveis devem ser abatidos e substituídos conforme os manuais de instruções entregues com esses componentes ou elementos pelos respectivos fabricantes.
15. É essencial para a segurança do utilizador que o dispositivo ou o ponto de amarração seja correctamente posicionado e que o trabalho seja efectuado de maneira a reduzir ao mínimo o risco de quedas assim como a sua altura.

2. Definições e pictogramas

2.1 Definições

“**Utilizador**”: Pessoa ou serviço responsável da gestão e da segurança de utilização do produto descrito no manual.

“**Técnico**”: Pessoa qualificada, encarregada das operações de manutenção descritas e autorizadas ao utilizador pelo manual, que é competente e está familiarizada com o produto.

“**Instalador**”: Pessoa qualificada, encarregada da instalação do ponto de amarração rollclamp.

“**Operador**”: Pessoa que actua na utilização do ponto de amarração rollclamp conforme o destino do mesmo.

“**Mosquetão**”: Elemento de conexão entre componentes de um sistema antiquedas. Obedece à norma EN 362.

“**Ancoragem provisória transportável**”: dispositivo de fixação de um sistema antiqueda. Obedece à norma EN 795-B: 1996 + A1: 2000.

“**Ponto de engate**”: Lugar do ponto de amarração onde o operador se deve conectar.

“**Linga de segurança**”: Elemento de ligação entre um ponto de amarração e um sistema a tornar seguro.

“**Viga de amarração**”: Estrutura de instalação do ponto de amarração rollclamp.

“**Arnês de antiqueda**”: Dispositivo de prensão do corpo destinado a parar as quedas. É constituído por correias e fivelas. Comporta pontos de engate antiqueda marcados com um A se podem ser utilizados sozinhos, ou marcados com um A/2 se devem ser utilizados combinados com outro ponto A/2. Obedece à norma EN 361.

2.2 Pictogramas



"PERIGO": Colocado no começo de uma linha, designa as instruções destinadas a evitar danos às pessoas, designadamente ferimentos mortais, graves ou ligeiros, assim como os danos ao ambiente.



"IMPORTANTE": Colocado no começo de uma linha, designa as instruções destinadas a evitar uma falha ou danos dos equipamentos, mas não põe directamente em perigo a vida ou a saúde do operador nem a vida de outras pessoas, e/ou não é susceptível de causar danos ao ambiente.



"NOTA": Colocado no começo de uma linha, designa as instruções destinadas a assegurar a eficácia ou a comodidade de uma instalação, de uma utilização ou de uma operação de manutenção.



Obrigação de ler o manual de instruções.



Inscriver na folha de controlo.

Inscriver as informações na folha de controlo destacável situada na página central deste manual.



UTILIZAÇÃO CORRECTA

Utilização correcta do equipamento.

3. Descrição

O dispositivo de segurança antiqueda rollclamp é um sistema de ponto de amarração antiqueda de pessoa desmontável. Pode ser instalado rápida e simplesmente. Uma das principais vantagens deste equipamento é que foi concebido para ser amarrado na parte superior ou na parte inferior da viga de amarração. Pode ser instalado numa ampla gama de vigas de amarração em I ou em H.

O ponto de amarração anti-queda rollclamp é certificado segundo a norma EN 795-B: 1996 + A1: 2000 como ponto de amarração provisório transportável para 1 pessoa.

4. Composição de um aparelho standard

O fornecimento standard do ponto de amarração rollclamp é constituído pelos elementos seguintes:

- anéis de guia (fig. 1, item 1).
- 2 ou 4 placas de guia segundo o modelo tamanho M ou L (fig. 1, item 2).

- 1 mandíbula móvel (fig. 1, item 3).
- 1 botão de indexação (fig. 1, item 4).
- 1 eixo de travagem (fig. 1, item 5).
- 1 mandíbula fixa (fig. 1, item 6).
- 1 barra de guia (fig. 1, item 7).
- 1 correia de amarração (fig. 1, item 8).
- Etiqueta de marcação do ponto de amarração (fig. 1, item 7).
- Uma bolsa plástica contendo este manual de instalação, de uso e de manutenção.

5. Especificações técnicas

As dimensões dadas no quadro abaixo estão referenciadas na fig. 3.

	M(*)	L(*)
P (kg)	1,5	2
L1 (mm)	580	1000
L2 (mm)	152	208
L3 (mm)	475	685
L4 (mm)	42	98
D1 (mm)	25	25
D2 (mm)	32	32
D3 (mm)	42	42

P: Peso do aparelho.

(*) M: Ponto de amarração rollclamp modelo M.

L: Ponto de amarração rollclamp modelo L.

Materiais dos componentes:

- 4 anéis e placas de guia (fig. 1, itens 1/2): Plástico
- Mandíbulas móvel e fixa (fig. 1, itens 3/6): Fundição de alumínio.
- Botão de indexação (fig. 1, item 4): Alumínio e aço inoxidável.
- Barra de guia (fig. 1, item 7): Alumínio.
- Eixo de travagem (fig. 1, item 5): Aço inoxidável.
- Correia de amarração (fig. 1, item 8): PE.

6. Equipamentos associados

O ponto de amarração rollclamp só pode assegurar a sua função de segurança antiqueda associado a um equipamento de protecção individual (EPI) antiqueda que lhe esteja conectado. Os EPI associados ao ponto de amarração devem ser certificados CE, fabricados conforme a Directiva 89/686/CEE, e utilizados conforme a Directiva 89/656/CEE. A Tractel® distribui uma gama de EPI conformes à aplicação destas directivas e compatíveis com o ponto de amarração rollclamp.



PERIGO: O ponto de amarração rollclamp só pode ser utilizado com um único EPI antiqueda de pessoa no sentido da Directiva 89/686/CEE.

7. Estudo prévio

Para um bom funcionamento do ponto de amarração rollclamp, e por conseguinte da totalidade do dispositivo de segurança antiqueda, é imperativo respeitar as exigências seguintes sobre as estruturas e superfícies de instalação do ponto de amarração.

A viga de amarração em aço I ou H, na qual é instalado o ponto de amarração, deve poder resistir a uma carga de 10 Kn em todo o curso de deslocação previsto do ponto de amarração (fig.4).

! PERIGO: No caso da instalação de vários pontos de amarração rollclamp numa mesma viga, o instalador deve se certificar de que esta viga, assim como a estrutura portadora, resistirá a uma queda simultânea de todos os utilizadores em todas as configurações de utilização previsíveis.

No caso de dúvida sobre a resistência da viga e/ou da estrutura portadora, um estudo prévio efectuado por um técnico especializado competente, nomeadamente em resistência dos materiais, é indispensável antes da instalação do ou dos pontos de amarração rollclamp. Este estudo deverá se apoiar sobre uma nota de cálculo e tomar em consideração a regulamentação aplicável, as normas e regras da arte aplicáveis, assim como o presente manual, tanto para o ponto de amarração como para os EPI deverão ser conectados a este. O presente manual deverá portanto ser entregue ao técnico ou escritório de projectos encarregado do estudo prévio.

Antes de qualquer instalação do ponto de amarração rollclamp, o instalador deve se certificar de que a viga de amarração satisfaz às seguintes exigências em todo o curso de utilização "C" previsto (fig.4):

- A viga deve estar em bom estado.
- A viga deve ter uma largura e uma espessura constantes.
- A viga deve estar isenta de obstáculos susceptíveis de bloquear ou entrar o ponto de amarração rollclamp na sua deslocação.

! PERIGO: O instalador deverá verificar, antes da instalação do ponto de amarração rollclamp, que a inclinação da viga de instalação é inferior a 2° (fig. 4). Deverá igualmente verificar que a viga está equipada a cada extremidade com um limitador de fim de curso (fig. 4, item 11) do ponto de amarração rollclamp.

8. Instalação

8.1 Disposições prévias à instalação

1. A instalação do ponto de amarração rollclamp deve ser efectuada por um instalador qualificado.
2. A instalação e a utilização do ponto de amarração rollclamp devem ser efectuadas em conformidade

com a legislação e a regulamentação do país.

3. Se um dossier de estudo prévio tiver sido elaborado, o instalador deve dispor deste último (§7).

8.2 Verificações prévias à instalação

Antes de qualquer instalação, verificar:

1. O funcionamento da travagem da mandíbula móvel (fig. 1, item 3) na barra de guia (fig. 1, item 7).
2. A presença dos 4 anéis de guia (fig. 1, item 1).
3. A presença das 2 (modelo M) ou das 4 (modelo L) placas de guia (fig. 1, item 2).
4. A presença e a legibilidade de todas as marcações (ver § 11).
5. Que os diferentes elementos constitutivos do rollclamp estão presentes e não apresentam deformação, desgaste e/ou corrosão significativos.
6. Que todos os produtos associados são utilizados segundo as preconizações das respectivas instruções de uso.
7. Que o ponto de amarração rollclamp foi objecto de um controlo periódico durante os 12 últimos meses.
8. Que a correia de amarração (fig. 1, item 8) não apresenta desgaste ou deterioração.
9. Que o tirante de ar (fig. 4, item T) é superior a 4 m.
10. Que a viga de amarração prevista (fig. 2, item 10) é compatível com o tamanho do ponto de amarração rollclamp a instalar (Fig. 2).

	A		B	
	min (mm)	max (mm)	min (mm)	max (mm)
M(*)	90	400	8,5	40
L(*)	200	615	9,5	95

(*) M: Ponto de amarração rollclamp modelo M.

L: Ponto de amarração rollclamp modelo L.

! PERIGO: Em caso de anomalia observada durante estas verificações, o ponto de amarração rollclamp deve ser afastado para evitar qualquer utilização, e deve seguidamente ser objecto de um acondicionamento por um técnico qualificado (ver § 11-3).

8.3 Instalação

A instalação do ponto de amarração rollclamp desenvolve-se em 3 etapas:

- Abertura do ponto de amarração rollclamp.
- Instalação do ponto de amarração rollclamp na viga.
- Verificação após a instalação.

8.3.1 Abertura do rollclamp (fig. 5 item 1)

1. Desbloqueio do botão de indexação (fig. 1, item 4) por posicionamento do entalhe como representado (fig. 5).
2. Libertação da mandíbula móvel (fig. 1, item 3) por tracção no botão de indexação (fig. 1, item 4).
3. Deslizamento da mandíbula móvel (fig. 1, item 3) por manutenção do botão de indexação (fig. 1, item 4).

4. Travagem da mandíbula móvel (fig. 1, item 3) sobre a barra de guia (fig. 1, item 7) soltando o botão de indexação (fig. 1, item 4).



PERIGO: Verificar que o eixo do botão de indexação (fig. 1, item 4) está efectivamente introduzido num furo de indexação (fig. 1, item 9) da barra de guia (fig. 1, item 7).

8.3.2 Instalação do rollclamp na viga (fig. 5 item 2)

1. Introduzir a mandíbula fixa (fig. 1, item 6) no primeiro lado da viga.
2. Destravar o botão de indexação (fig. 1, item 4), por posicionamento do entalhe como representado.
3. Libertar a mandíbula móvel (fig. 1, item 3) por tracção no botão de indexação (fig. 1, item 4).
4. Fazer deslizar a mandíbula móvel (fig. 1, item 3) por manutenção do botão de indexação (fig. 1, item 4).
5. Introdução da mandíbula móvel (fig. 1, item 3) do outro lado da viga.
6. Travagem da mandíbula móvel (fig. 1, item 3) sobre a barra de guia (fig. 1, item 7) soltando o botão de indexação (fig. 1, item 4).
7. Travagem do botão de indexação (fig. 1, item 4) por posicionamento do entalhe ao oposto do eixo de travagem (fig. 1, item 5) como representado.



PERIGO: Verificar que o eixo do botão de indexação (fig. 1, item 4) está efectivamente introduzido num furo de indexação (fig. 1, item 9) da barra de guia (fig. 1, item 7).



IMPORTANTE: Verificar que a folga total entre as placas de guia (fig. 1, item 2) e a viga é inferior a 10 mm.



IMPORTANTE: Verificar que a correia de amarração não está situada entre a viga e a barra de guia (fig. 1, item 7).

8.3.3 Verificação após a instalação

O instalador deverá verificar que:

1. O ponto de amarração rollclamp desliza livremente sobre todo o curso de utilização "C" previsto (fig. 4).
2. Os limitadores de fim de curso (fig. 4, item 11) estão funcionais.
3. Que nenhum risco de desprendimento accidental do ponto de amarração rollclamp é identificável em todo o curso de utilização "C" previsto (fig. 4).

9. Utilização

Todo operador que deverá utilizar o ponto de amarração rollclamp deverá estar apta fisicamente aos

trabalhos em altura e ter recebido uma formação prévia sobre a utilização do mesmo conforme este manual, com demonstração em condições sem riscos, conjuntamente com os EPI associados.

O método de conexão e de desconexão no ponto de engate do corpo inerte deverá ser explicado cuidadosamente, e deverá ser verificada a compreensão deste método pelo operador. A descrição do conector de EPI é dada pela fig. 6, que mostra o conector na posição 1 aberta para o seu posicionamento, e na posição 2 fechada sobre a correia de amarração. Para a segurança do operador, é essencial que a porca de fecho esteja aparafusada a fundo desde a colocação em conexão. É essencial utilizar um mosquetão em fio compatível com a argola do ponto de engate. O ponto de amarração rollclamp deve ser utilizado exclusivamente para a protecção contra as quedas de altura para uma pessoa no máximo, e não deve servir em caso algum de meio de suspensão. Deve ser utilizado exclusivamente em associação com EPI certificados CE e conformes às regulamentações e normas aplicáveis. Um arnês antiqueda completo é o único dispositivo de preensão do corpo do operador válido para ser associado ao ponto de amarração rollclamp.

O ponto de amarração rollclamp nunca deve ser utilizado além dos seus limites indicados neste manual. Antes de qualquer utilização, o operador deve confirmar:

1. Que o ponto de amarração desliza livremente sobre todo o curso de utilização "C" previsto (fig. 4).
2. Que os limitadores de fim de curso (fig. 4, item 11) estão funcionais.
3. Que nenhum risco de desprendimento accidental do ponto de amarração é identificável em todo o curso de utilização "C" previsto (fig. 4).
4. Que a mandíbula móvel está correctamente bloqueada sobre a barra de guia.
5. Que a correia de amarração não apresenta nenhum corte, rasgadura ou desgaste anormal.
6. Que o ponto de amarração está em bom estado aparente.
7. Que a temperatura está compreendida entre -35°C e +50°C.
8. Que o ponto de amarração foi objecto de um controlo periódico durante os últimos 12 meses.

Em caso de anomalia ou de deterioração observada no ponto de amarração, a utilização deverá ser interrompida de imediato até à reparação por um técnico qualificado.

O responsável da utilização do ponto de amarração rollclamp deverá prever um processo de salvamento do operador para os casos de ocorrência de uma queda e para qualquer outro caso de urgência, de modo a evacuá-lo em condições compatíveis com a preservação da saúde. É recomendado equipar cada operador com um telemóvel que comporte a indicação do número a chamar em caso de necessidade.

PT



IMPORTANTE: O operador nunca deve ficar desligado do ponto de amarração rollclamp quando se encontra numa zona que comporta um risco de queda. Em particular, quando o operador passa de um ponto de amarração para outro, essa passagem deve ser feita por meio de um par de lingas (ou de uma linga dupla) fixadas constantemente ao arnês antiqueda do operador.

Quando o ponto de amarração rollclamp foi solicitado pela queda de um operador, todo o ponto de amarração assim como os equipamentos de protecção individual envolvidos na queda, devem ser verificados imperativamente antes de repostos em serviço, por um técnico qualificado para este efeito.

10. Desinstalação

Antes de qualquer desinstalação, o instalador deverá verificar se:

- Todas as condições estão preenchidas a fim de garantir a sua segurança durante a desinstalação conforme a regulamentação em vigor.
- O ponto de amarração rollclamp não está em uso ou é susceptível de ser usado por um operador (Instalação equipada com vários pontos de amarração).

Processo de desinstalação

1. Destruir o botão de indexação (fig. 1, item 4) em relação ao eixo de travagem (fig. 1, item 5) posicionando o entalhe do botão diante do eixo de travagem.
 2. Desbloquear a mandíbula móvel (fig. 1, item 3) da barra de guia (fig. 1, item 7) por tracção no botão de indexação (fig. 1, item 4).
 3. Remover a mandíbula móvel (fig. 1, item 3) e depois a mandíbula fixa (fig. 1, item 6) da viga.
 4. Soltar o botão de indexação (fig. 1, item 4) e verificar que a mandíbula móvel (fig. 1, item 3) está bloqueada sobre a barra de guia (fig. 1, item 7).
- ⇨ A desinstalação está terminada.

11. Garantia, vida útil, manutenção e revisão do aparelho

11.1 Garantia, vida útil

A duração da vida útil recomendada pela Tractel® para o ponto de amarração rollclamp é de 10 anos a partir da data de fabrico, sob reserva de uma utilização normal no respeito das recomendações de utilização e conservação do presente manual.

Se este período de 10 anos após a data de fabrico tiver sido excedido, somente um técnico habilitado e após um controlo poderá autorizar a sua recolocação em serviço.



IMPORTANTE: O ponto de amarração rollclamp deve obrigatoriamente ser inspeccionado ao menos uma vez por ano por um técnico habilitado. A recolocação em serviço é da responsabilidade do técnico e deve ser declarada por escrito.

Quando um ponto de amarração rollclamp tiver servido para parar uma queda, ele deverá ser verificado pela Tractel® SAS ou por um técnico autorizado pela Tractel® SAS, respeitando escrupulosamente as instruções de desmontagem e nova montagem do manual de reparação.



INSCREVER NA FOLHA DE CONTROLO:

Os resultados do controlo devem ser registados na folha de controlo destacável situada no centro deste manual.



NOTA: O ponto de amarração rollclamp é um produto que pode ser reparado. Se apresentar o menor defeito, deve ser afastado para prevenir qualquer utilização, em seguida enviado para revisão na Tractel® ou num reparador autorizado.

11.2 Manutenção

- Se um ponto de amarração rollclamp estiver sujo, lavá-los com água limpa e fria eventualmente com um detergente para têxteis delicados. Utilizar uma escova sintética.
- Se um ponto de amarração rollclamp estiver molhado, deixá-lo secar naturalmente à sombra e afastado de qualquer fonte de calor.

11.3 Revisão do aparelho



PERIGO: A revisão do ponto de amarração rollclamp é obrigatória nos seguintes casos:

1. Em caso de anomalia observada por ocasião de um controlo, anual ou não, ou logo que se identificar um defeito de funcionamento ou um mau estado aparente.
2. Quando o ponto de amarração rollclamp parou uma queda de pessoa.
3. Quando o ponto de amarração rollclamp apresenta deformações anormais na estrutura central ou nos braços porta-massas.
4. Quando o botão de bloqueio deixar de estar funcional.
5. Quando a correia de amarração apresentar sinais de deterioração.
6. Quando a mandíbula móvel apresentar pontos duros ao deslizar sobre a barra de guia.

12. Utilizações erradas proibidas

É proibido:

1. Instalar ou utilizar um ponto de amarração rollclamp sem ter sido autorizado, formado e reconhecido competente, ou na impossibilidade, sem estar sob a vigilância de uma pessoa autorizada, formada e reconhecida competente.
2. Utilizar um ponto de amarração rollclamp se uma das marcações no aparelho não estiver presente ou não for legível (ver § 16).
3. Instalar ou utilizar um ponto de amarração rollclamp que não foi objecto das verificações prévias (ver § 8.2).
4. Utilizar um ponto de amarração rollclamp que não foi objecto de um controlo periódico, desde há pelo menos 12 meses, por um técnico que autorizou a reutilização por escrito (ver § 11.1).
5. Utilizar o ponto de amarração rollclamp para qualquer outra utilização que não seja a de ponto de amarração anti-queda de pessoa.
6. Instalar um ponto de amarração rollclamp numa viga cuja resistência mecânica seja considerada inferior a 10 kN num ponto qualquer do curso de utilização.
7. Instalar o ponto de amarração rollclamp de qualquer outro modo além do descrito neste manual.
8. Instalar o ponto de amarração rollclamp se ao menos uma das dimensões da viga de amarração não estiver em adequação com o modelo de rollclamp.
9. Instalar o ponto de amarração rollclamp sobre uma viga cujo declive em relação à horizontal seja superior a 2°.
10. Instalar um ponto de amarração rollclamp numa viga cujos limitadores de fim de curso não estejam funcionais.
11. Amarrar-se ao ponto de amarração rollclamp utilizando um conector que não seja de fio ou cujo diâmetro de fio seja inferior a 8 mm.
12. Utilizar o ponto de amarração rollclamp como ponto de amarração anti-queda de mais de uma pessoa.
13. Utilizar um ponto de amarração rollclamp que suportou uma queda de pessoa.
14. Utilizar o ponto de amarração rollclamp como meio de suspensão para posicionamento no posto.
15. Utilizar o ponto de amarração rollclamp em atmosfera explosiva.
16. Utilizar o ponto de amarração rollclamp em atmosfera fortemente corrosiva.
17. Utilizar o ponto de amarração rollclamp além da gama de temperaturas entre 5°C e + 50°C.
18. Utilizar o ponto de amarração rollclamp se o tirante de ar for insuficiente em caso de queda da pessoa ou se um obstáculo estiver situado na trajectória de queda (fig. 4).
19. Utilizar o ponto de amarração rollclamp se a correia de amarração estiver deteriorada ou se o aparelho apresentar deformações ou desgaste anormais.
20. Amarrar-se ao ponto de amarração rollclamp por qualquer outro meio ou a qualquer outro lugar que não seja a correia de amarração.
21. Efectuar reparações do ponto de amarração rollclamp sem ter sido formado e reconhecido competente para tal, por escrito, pela Tractel®.
22. Utilizar o ponto de amarração rollclamp se não estiver em plena forma física.
23. Utilizar o ponto de amarração rollclamp se não foi preparado previamente um plano de salvamento em caso de queda do operador.
24. Utilizar o ponto de amarração rollclamp se a função de segurança de um dos artigos associados estiver afectada pela função de segurança de outro artigo ou interferir com a mesma.
25. Utilizar o ponto de amarração rollclamp sem absorvedor de energia conforme à norma EN 355.
26. Utilizar o ponto de amarração rollclamp, quando se tratar de uma mulher grávida.
27. Instalar o ponto de amarração rollclamp numa viga suporte de cabos eléctricos, tubos pneumáticos ou outros.

13. Regulamentação e normas

A sociedade Tractel® S.A.S. RD 619-Saint Hilaire sous Romilly-F-10102 Romilly-sur-Seine França declara, pela presente, que o equipamento de segurança descrito neste manual:

- Satisfaz as disposições da Directiva Europeia 89/686/CEE de Dezembro de 1989,
- É idêntico ao E.P.I. que foi objecto do exame CE de tipo emitido pela Apave SUDEUROPE, B.P.193, 13322 Marseille cedex 16 (N°0082), e testado segundo a norma EN 795-B: 1996 + A1: 2000,
- É sujeito ao processo visado pelo Art. 11B da Directiva 89/686/CEE, sob o controlo de um organismo autorizado: Apave SUDEUROPE, B.P.193, 13322 Marseille cedex 16 (N°0082).

14. Transporte e armazenagem

O ponto de amarração rollclamp objecto deste manual deve ser armazenado e transportado na embalagem de origem.

Durante a armazenagem e/ou transporte, este ponto de amarração deve ser:

1. Mantido seco.
2. Mantido a temperatura entre - 35°C e + 50°C.
3. Protegido das agressões químicas, mecânicas ou qualquer outra agressão.

15. Descartar e protecção do ambiente

A colocação no lixo do ponto de amarração rollclamp deve ser efectuada conforme a legislação do país.

O ponto de amarração deve ser tratado como a seguir indicado:

- As mandíbulas móvel e fixa, assim como a barra de guia, devem ser tratadas como resíduos metálicos do tipo alumínio.

- As placas de guia, assim como os anéis de guia, devem ser tratados como resíduos do tipo plástico.
- A correia de amarração deve ser tratada como um resíduo do tipo têxtil.

16. Marcações

A etiqueta (fig. 7) colocada na estrutura central do rollclamp indica:

- a: a marca comercial: Tractel®,
- b: a designação do produto,
- c: a norma de referência seguida no ano de aplicação,
- d: a referência do produto,
- e: o logótipo CE seguido do n° do organismo autorizado artigo 11 B controlo de produção 0082,
- f: o número de lote,
- g: o número de série, ex: 12xxxxx aparelho fabricado em 2012,
- h: um pictograma indicando que se deve ler o manual antes da utilização,
- p: número máximo de operadores.

PT

Lined writing area consisting of 25 horizontal lines within a rectangular border.

FR TRACTEL S.A.S.

RD 619 Saint-Hilaire-sous-Romilly, B.P. 38
F-10102 ROMILLY-SUR-SEINE
T : 33 3 25 21 07 00 – Fax : 33 3 25 21 07 11

LU TRACTEL SECALT S.A.

3, Rue du Fort Dumoulin – B.P. 1113
L-1011 LUXEMBOURG
T : 352 43 42 42 1 – Fax : 352 43 42 42 200

DE TRACTEL GREIFZUG GmbH

Scheidtbachstrasse 19-21
D-51469 BERGISCH-GLADBACH
T : 49 2202 10 04 0 – Fax : 49 2202 10 04 70

GB TRACTEL UK LTD

Old Lane, Halfway
SHEFFIELD S20 3GA
T : 44 114 248 22 66 – Fax : 44 114 247 33 50

ES TRACTEL IBÉRICA S.A.

Carretera del medio 265
E-08907 L'HOSPITALET (Barcelona)
T : 34 93 335 11 00 – Fax : 34 93 336 39 16

IT TRACTEL ITALIANA S.p.A.

Viale Europa 50
I-20093 Cologno Monzese (MI)
T : 39 02 254 47 86 – Fax : 39 02 254 71 39

NL DK TRACTEL BENELUX B.V.

BE LU Paardeweide 38
NL-4824 EH BREDA
T : 31 76 54 35 135 – Fax : 31 76 54 35 136

PT LUSOTRACTEL LDA

Alto Do Outeiro Armazém 1 Trajouce
P-2785-086 S. DOMINGOS DE RANA
T : 351 214 459 800 – Fax : 351 214 459.809

PL TRACTEL POLSKA Sp. Zo.o

ul. Bysławska 82
04-993 Warszawa
T : 22 616 42 44 - Fax : 22 616 42 47

CA TRACTEL LTD

1615 Warden Avenue Scarborough
Ontario M1R 2T3
T : 1 416 298 88 22 – Fax : 1 416 298 10 53

CN TRACTEL CHINA LTD

3rd Floor, Block B, Workshop 3,
N° 255 Cai Lun Road
Zhang Jiang Hi tech Park, Pudong New Area
Shanghai 201203 People's Republic of China
T : +86 (0) 21 6322 5570
Fax : +86 (0) 21 5353 0982

SG TRACTEL SINGAPORE Pte

50 Woodlands Industrial Parc E7
Singapore 75 78 24
T : 65 675 73113 – Fax : 65 675 73003

AE TRACTEL MIDDLE EAST

P.O. Box 25768
DUBAI
T : 971 4 34 30 703 – Fax : 971 4 34 30 712

US TRACTEL Inc

51 Morgan Drive
Norwood, MA 02062
T : 1 781 401 3288 – Fax : 1 781 828 3642

RU TRACTEL RUSSIA O.O.O.

ul. Petrovka, 27
Moscow 107031
Russia
T : +7 915 00 222 45 – Fax : +7 495 589 3932

